

内容真实性责任声明

本人郑重声明: 学校对 广州城建职业学院 质量年度报告(2017) 及相关附件的真实性、完整性和准确性负责。

特此声明

单位名称 (盖章):

法定代表人 (签名):

年 月 日

目 录

学校发展概况	1
1 学校基本情况	4
1.1 办学定位	4
1.2 机构设置	4
1.3 办学规模	4
1.4 办学条件	6
1.5 办学经费	7
2 学生发展	9
2.1 招生情况	9
2.2 人才培养过程质量	10
2.3 人才培养结果质量	23
3 教育教学改革	28
3.1 专业建设	28
3.2 课程建设	32
3.3 校企协同育人	37
3.4 校内外实践教学基地建设	43
3.5 创新创业教育	46
3.6 师资队伍	48
3.7 教学工作诊断与改进	50
3.8 教学信息化建设	51
3.9 科技创新	53
4 政策保障	57
4.1 落实国家政策	57
4.2 深化体制机制改革	58
5 服务贡献	59
5.1 就业服务	59
5.2 培训服务	59
5.3 “四技”服务	60
5.4 志愿者服务	62
6 国际合作	64
7 问题与展望	65
7.1 面临挑战	65
7.2 发展思路	66

附表 1：计分卡	68
附表 2：资源表	69
附表 3：国际影响表	69
附表 4：服务贡献表	70
附表 5：落实政策表	70
附表 6：学校基本状态数据表	71

表目录：

1 学校基本情况.....	4
表 1 学校占地、建筑面积一览表	6
表 2 2015-2016 学年教学科研仪器设备情况一览表	6
表 3 2015-2016 学年师资队伍情况表	7
表 4 2016 年招生情况一览表	9
2 学生发展.....	9
表 5 新媒体平台关注与建设情况一览表.....	12
表 6 2015-2016 学年社团数量统计表（单位：个）	13
表 7 2015-2016 学年学生活动一览表	13
表 8 2015-2016 学年学生参加全国、省职业院校技能大赛高职组获奖情况表	15
表 9 2013 级学生职业资格证书获取情况表	17
表 10 国家奖助学金情况一览表	19
表 11 国家助学贷款情况一览表	20
表 12 学校奖助学金情况一览表	20
表 13 校内勤工助学情况一览表	22
表 14 2015-2016 学年学生接受心理健康教育与咨询情况统计表（单位：人次）	22
表 15 2015-2016 学年大学生保险购买一览表	23
3 教育教学改革.....	28
表 16 2015-2016 学年专业设置情况一览表	28
表 17 广东省重点（品牌）专业建设情况一览表	30
表 18 2015-2016 学年开设课程情况一览表	33
表 19 广东省精品资源共享课程建设项目一览表	33
表 20 2015-2016 学年校企合作开发教材一览表	35
表 21 2015-2016 学年订单班开班情况表	38
表 22 2015-2016 学年省级以上实训基地建设项目一览表	43
表 23 2015-2016 学年省级大学生校外实践教学基地建设项目情况一览表	44
表 24 2015 - 2016 学年创新创业师资培训情况一览表	46

表 25	2015 - 2016 学年学生参与创新创业项目情况一览表	46
表 26	广东省优秀教学团队建设项目一览表	50
表 27	2015-2016 学年获专利证书（授权）一览表	53
表 28	2015-2016 学年纵向课题资助经费统计表	57
4	政策保障	57
表 29	2015-2016 学年落实国际政策情况表	58
5	服务贡献	59
表 30	2015-2016 学年完成“四技”服务项目一览表	60
表 31	2015-2016 学年志愿服务一览表	63
6	国际合作	64
7	问题与展望	65

图目录：

1	学校基本情况	4
图 1	专业大类学生比例	5
图 2	工科类专业学生比例	5
图 3	办学经费收入构成	8
图 4	办学经费支出构成	8
图 5	收入支出对比	9
2	学生发展	9
图 6	分地区生源比例	10
图 7	2015、2016 届毕业生初次就业率与广东省专科生平均就业率情况	23
图 8	2014、2015 届毕业生总体就业率情况	24
图 9	2015、2016 届毕业生初次就业平均起薪线	24
图 10	2015、2016 届毕业生初次就业专业大类月收入情况	25
图 11	2014、2015 届毕业生毕业半年后专业大类月收入情况	25
图 12	2015、2016 届毕业生初次就业专业对口率	26
图 13	2015、2016 届毕业生初次就业理工农医类专业相关度	26
图 14	2015、2016 届毕业生毕业时对母校满意度	27
图 15	2014、2015 届毕业生毕业半年后自主创业比例	27
图 16	2014、2015 届毕业生毕业半年后雇主满意度	28
3	教育教学改革	28
图 17	“两块四层一贯穿”课程结构	32
图 18	不同类型课程学时比例	33
图 19	2015 届毕业生核心课程和专业技能课程满意度	35

4 政策保障	57
5 服务贡献	59
图 20 2015、2016 届毕业生初次就业服务情况.....	59
6 国际合作	64
7 问题与展望	65

案例目录：

1 学校基本情况	4
2 学生发展	9
案例 1：先锋领跑——两晨两晚活动，促进学生行为习惯养成	11
案例 2：技进乎道——艺术专业“工匠精神”培养	11
案例 3：搭建“励志自强”资助平台，构建“助困·励志·砺能”育人模式.....	21
3 教育教学改革	28
案例 4：探索学徒制试点培养 推进校企协同育人.....	31
案例 5：力抓知识传授、技能提升主渠道，“精彩一课”显成效.....	34
案例 6：建特色学院，促校企共融	39
案例 7：依托专业优势，打造建筑产业园.....	40
案例 8：校企融合，打造软件技术人才培养基地	41
案例 9：多方协同，构建智能制造创新应用公共实训中心	45
案例 10：校企共建创客学院，四众模式助力学生创新创业	47
案例 11：以赛促学，在比赛中提升学生双创实战能力	48
案例 12：出政策、搭平台、强激励，助力教师职称晋升	49
案例 13：柔性流程和服务，构建智慧校园	52
案例 14：推动专利转化，实现技术推广	57
4 政策保障	57
5 服务贡献	59
案例 15：创新校企“四合”模式，提升服务发展能力	61
案例 16：服务当地，助农村电商标准化	62
案例 17：志愿服务创和谐，社会实践促成长.....	64
6 国际合作	64
案例 18：开展境外顶岗实习 培养国际化实用人才.....	65
7 问题与展望	65

学校发展概况

一、办学总体情况

学校以建设高质量高水平高职院校为目标，团结带领全校师生员工以创新强校“1177”工程为抓手，深化三大改革，全力完成十项任务，力抓教风学风建设、课堂教学改革和教学科技成果培育，着力开展品牌专业、重点专业建设和管理水平提升行动，人才培养和办学水平不断显现新亮点。学校获评为“全国民办高校创新创业教育示范学校”、“广东省大学生创新创业教育示范校”、“广东省依法治校示范校”、“广东省节能型示范高校”，已发展成为一所独具城市建设特色、办学规模大、人才培养成绩显著的高等职业院校。

二、推进学校发展的主要做法、措施及成效

（一）主要做法、措施

1.着力推进创新强校“1177工程”。努力构建以人为本的制度激励的城建治理模式，组建“产教深度融合、校企合作发展”的广东城建职教集团，建设房地产管理等7个“过程共管、人才共育”校企共建的专业特色学院，落实引进培养“三高”人才100名、培育优秀硕士团队骨干教师100名、面向企业行业开发专利100项、开展“四技”服务项目100项、建设产教融合实践教学基地100个、建成优质网络课程100门、校企合作开发工学结合校本教材100部的“7个100”内涵建设指标。

2.深化以薪酬为重点的人事分配制度改革。努力构建以人为本的制度激励的治理模式，确立践行“两个不低于、两个逐年提高”的改革思想，努力“盘活存量，集聚增量”，建立重绩效、讲贡献的分配激励机制。

3.打造校企协同育人、合作就业的平台。力推实践教学改革，建设产教对接的生产性实训基地，大力调整优化校内实训场地布局，力抓课程安排与教学内容改革，提高实践教学课时比率，“理实一体”的教学特点日趋突出。加大社会服务力度，引入企业真实项目，支持教师带领学生团队从事小制作、小发明、小革新、小创造，“生产性实训”逐渐成为实践教学的常态。

4.探索践行“知识传授、能力提升、习惯养成”育人新理念。强化以“工学结合、知行合一”为主导的培养模式创新，深化知岗、跟岗、顶岗、入岗等“四岗”实践教学

体系改革，有序推进“现代学徒制”人才培养试点。

(二) 发展成效

1. 创新强校工程成效突出

学校创新强校“1177”工程如期推进，预期成果如期达标。作为全省唯一的民办高职院校，成功获批四年制应用型本科人才培养试点项目；建有广东省一、二类品牌专业3个，央财支持的实训基地、省级协同育人平台和省级公共实训中心各1个；立项建设省级质量工程项目77个；校企共建“现代学徒制”特色专业学院4个、校中厂22个、研发中心13个；获国家授权专利198项，完成社会服务130多项，累计实现社会服务收入500多万元。2015年省教育厅开展“创新强校工程”考核，学校在全省79所公、民办高职院校中综合得分排名第23，民办院校中排名第一。

2. 强师工程建设绩效显著

学校师资队伍建设“引培并举、初见成效”，2015年以来引进高级职称教师11人，校内教职工晋升高职称38人，其中学校内聘16人，通过主管部门评审22人；硕士以上学位教师占专任教师的47.49%，副高以上职称教师占专任教师的24.28%，专业课教师中“双师型”教师比例达80.67%；教师中还涌现出一批以广东省劳动模范、广东省教书育人楷模、广东省民办教育优秀教师、广东省师德先进个人和南粤优秀教师为代表的先进人物，列入广东省优秀青年教师培养计划、“千百十人才培养工程”省级培养对象2人。

3. 创新创业教育屡获殊荣

学校以专业教育与创新创业教育有机融合为路径，切实培养学生的创新精神、创业意识和创新创业能力。学生获国家、省、市级技能竞赛奖274项，全国“挑战杯”创业大赛（广东赛区）奖20多项，学校获评为“全国民办高校创新创业教育示范学校”和“广东省大学生创新创业教育示范校”。

三、办学特色

(一) 制度激励的治理形成模式

学校积极探索创新内部管理体制，在实施“两级八制”管理模式基础上，强力推进以人事分配制度改革为重点的校内综合改革，努力构建以人为本、制度激励、具有城建

特色的内部治理模式，成为全省推广项目。

（二）工科为主的专业集群已具雏形

学校对接广州及珠江三角洲地区的支柱产业和优先发展产业，着力“打造建筑类专业品牌，增强先进制造类专业优势，培育现代服务类专业特色，拓展电子信息类专业发展空间”，使专业布局与区域产业发展同步，专业建设与办学规模发展协调。

（三）“理实一体”实践教学特色明显

学校深入开展“理实一体、产教融合”人才培养模式改革，实践教学特色凸显。投资建设 25 个生产性实训基地、成立 3 个教学公司，引进企业真实项目融入课程教学，改造校内实训室以满足“理论+实践”的课程均在实训室开展“理实一体”教学的需要，实现了理论和实践的高度统一，使得教学更加直观，学生在获取必要的理论知识同时又习得专业技能。努力搭建校企协同育人平台，牵头组建并挂牌成立了广东城建职教集团，在夯实工作基础、打造合作平台、形成合作机制、打造品牌优势、培植优质项目五个方面形成特色，为区域经济社会发展和构建现代职业教育体系做出贡献。

广州城建职业学院

高等职业教育质量年度报告（2017）

1 学校基本情况

1.1 办学定位

广州城建职业学院是在原广州大学城建学院基础上，于2007年3月独立设置的以工科为主的民办高职院校。学校坚持“以质量特色立校、以学生成才为本”的办学理念，坚持“为城市建设培养高素质技术技能型人才”的办学定位，于2014年全面启动了创新强校“1177工程”，狠抓“三大改革十项任务”、“五个一工程”建设，创新“两级八制”内部管理模式，强力推进以人事分配制度改革为重点的校内综合改革，努力构建以人为本、制度激励、具有城建特色的内部治理模式，探索“工学结合、知行合一”的人才培养模式，走内涵发展道路，2015年评为“广东省大学生创新创业教育示范学校”、“广东省依法治校示范校”和“广东省节能型示范高校”，2016年评为“全国民办高校创新创业教育示范学校”。

1.2 机构设置

学校设有建筑工程学院、机电与信息工程学院、经济与管理学院、外语外贸学院、艺术与设计学院、人文学院、创业教育学院和继续教育学院等8个二级学院，行政管理、教辅部门15个，合计23个机构。

1.3 办学规模

2015-2016学年开设专业44个，覆盖10个专业大类，其中拥有在校生的专业42个，全日制在校生17428人，成人高职在校生4298人，折合在校生数18717人。全日制在校生规模较大的四个专业大类分别为：土建（39.6%）、财经（28.15%）、制造（7.93%）和电子信息（8.93%），共占在校生总数的84.07%。



图 1 专业大类学生比例

全日制在校生中，工科类专业学生数占比 56.29%。

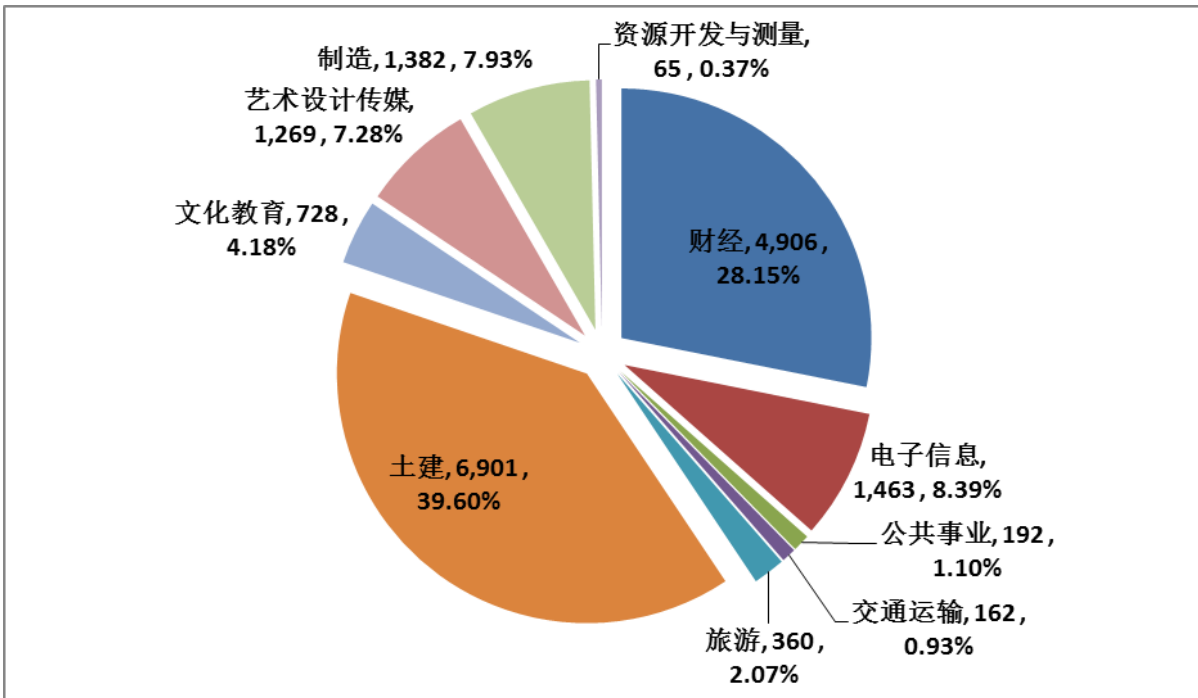

图 2 工科类专业学生比例

1.4 办学条件

1.4.1 办学场地

学校占地面积 903322.5 平方米（折合约 1355 亩），总建筑面积 427741.72 平方米，教学科研及辅助用房面积 171502.28 平方米，行政办公用房 58232.93 平方米，生活用房 195200.25 平方米，其中，学生公寓 17 栋，共有 4323 间学生宿舍，23350 个床位，面积 181772.15 平方米；学生食堂面积 13428.1 平方米，可提供学生同时就餐位 5000 个。

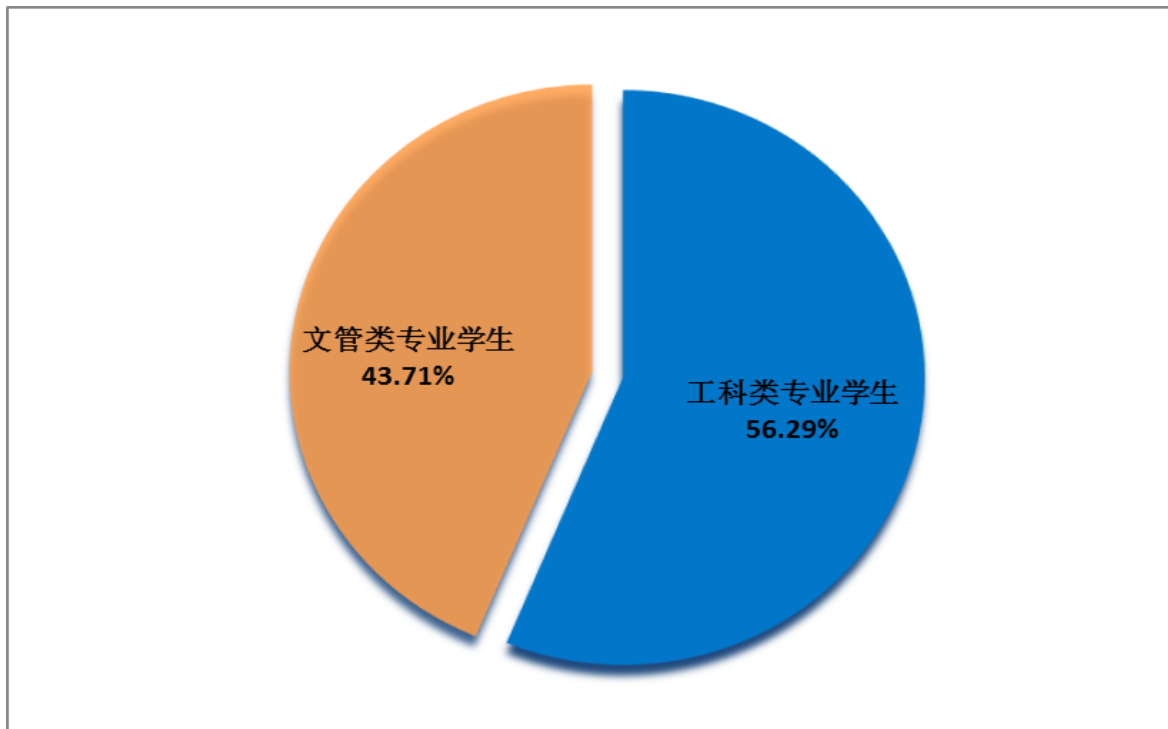
表 1 学校占地、建筑面积一览表

明细	占地面积 (平方米)	总建筑面积 (平方米)	教学、行政用房 (平方米)	学生宿舍 (平方米)	实验室、实习 场所
总数	903322.5	427741.72	229735.2	181772.15	134866.48
生均数	51.83	—	13.18	10.43	7.21

数据来源：广州城建职业学院 2015-2016 学年人才培养工作状态数据采集平台

1.4.2 仪器设备

学校 2015-2016 学年有教学科研仪器设备资产总值 8418.36 万元，当年新增教学科研仪器设备值 793.42 万元，共有 13,741 台套设备，其中大型设备 209 台套。

表 2 2015-2016 学年教学科研仪器设备情况一览表

教学仪器设备 (万元)	生均教学科研 仪器设备值 (元/生)	当年新增教学科 研仪器设备值 (万元)	新增科研仪器 设备所占比例 (%)	教学用 计算机数 (台)	百名学生配教 学用计算机数 (台)
8418.36	4497.61	793.42	10.41	5361	30.76

数据来源：广州城建职业学院 2015-2016 学年人才培养工作状态数据采集平台

1.4.3 图书资料

学校图书馆总面积达 2.6 万平方米，馆藏纸质图书约 100.06 万册，生均纸质图书 53.46 册；新增纸质图书 7.16 万册，生均年进书量 3.83；数字资源 40250GB，其中电子图书 2018.27GB。

1.4.4 网络设施

校园网主干光纤已经通达校园内的各教学楼、办公楼、宿舍、饭堂等建筑，网络出

口总带宽为 8G，网络设备 800 多台，网络信息点数 25269 个，免费 WIFI 热点覆盖行政楼、图书馆、饭堂等公共区域。为学校的教学、办公、管理和服务等各项工作提供了强有力的支撑。

1.4.5 师资队伍

学校现有专任教师 836 人、兼职教师 382 人、校外兼课教师 103 人 按教发[2004]2 号文，折算教师数 940.50；现有专任教师 836 人，以中青年教师为主，高级职称教师 203 人，硕士及以上学位教师 397 人，具有双师素质教师 490 人，专任教师双师比例达 58.61%。

表 3 2015-2016 学年师资队伍情况表

指标名称	数据
折合教师数	940.5
生师比	19.90: 1
专任教师数	836
具有高级职务教师占专任教师的比例 (%)	24.28
具有研究生学位教师占专任教师的比例 (%)	47.49
具有双师素质教师占专任教师的比例	58.61
45 岁以下青年专任教师比例 (%)	81.46

数据来源：广州城建职业学院 2015-2016 学年人才培养工作状态数据采集平台

1.5 办学经费

1.5.1 经费总收入及其结构

2015 年度，学校办学经费总收入 23,480.07 万元，主要收入来源为学费收入，占比 92.5%。



图 3 办学经费收入构成

1.5.2 经费总支出及其结构

学校办学经费总支出 24,991.12 万元，除其他支出外，主要用于基础设施建设 5.11%，设备采购 9.31%，日常教学经费 10.91%，师资建设 3.96%。

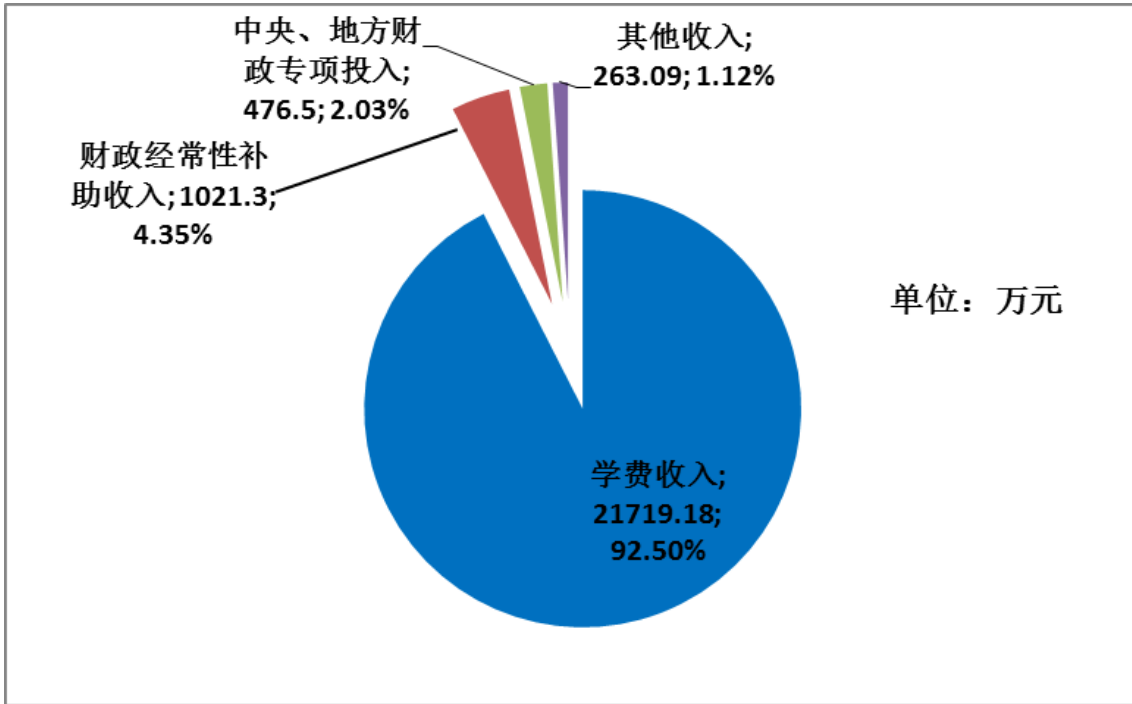

图 4 办学经费支出构成

1.5.3 收入与支出比例

全校办学经费总支出占总收入的 106.43%。

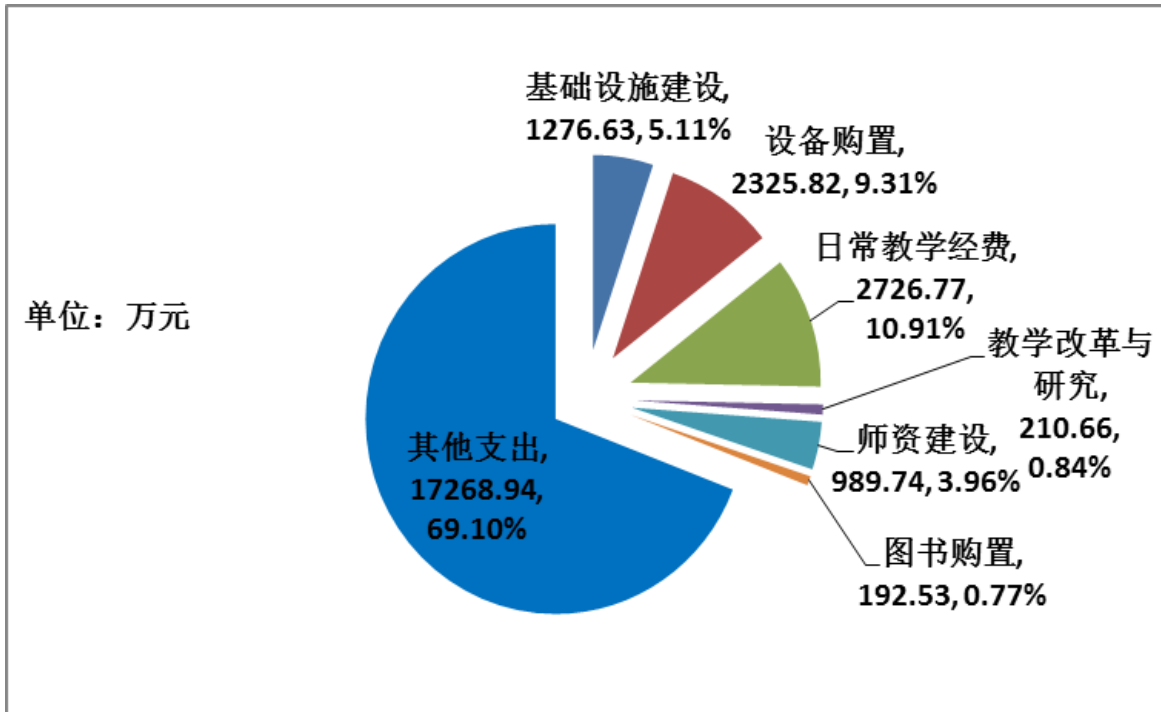

图 5 收入支出对比

2 学生发展

2.1 招生情况

2.1.1 招生规模

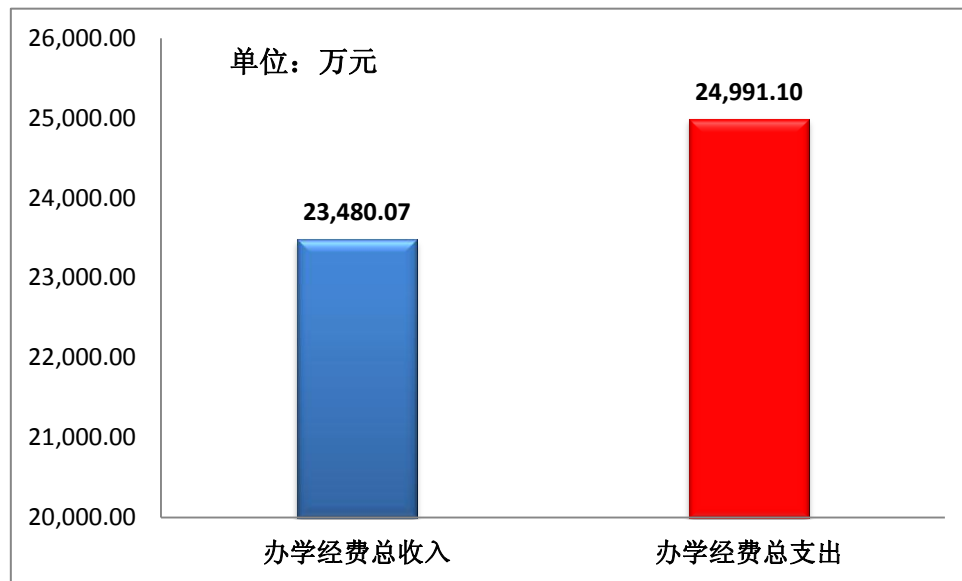
学校 2016 年计划招生 7000 人，实际录取 7485 人，超出原计划 485 人，计划完成率 106.93%；学生实际报到 6113 人，报到率为 81.67%。

表 4 2016 年招生情况一览表

招生口径	计划招生数	各类招生口径计划数所占比例	实际录取数	录取后报到数	报到率
自主招生	890	12.71%	430	403	93.72%
3+证书	100	1.43%	201	180	89.55%
普通高考	6010	85.86%	6854	5530	80.68%
合计	7000	100.00%	7485	6113	81.67%

数据来源：广州城建职业学院招生与就业指导中心

2.1.2 生源分布及质量

2016 年学校生源数继续保持在高位水平，考生第一志愿报考数是学校招生计划数的 2 倍多，文科、理科、美术、3+证书等类别第一志愿上线率均达到 100%。同时，

学校生源质量也在逐年提高，学校 2016 年广东省文、理科类最低录取分数线分别为 337 分和 283 分，均远远高于广东省文科 245 分，理科 245 分的最低控制分数线（省线）。



图 6 分地区生源比例

2.2 人才培养过程质量

2.2.1 文化育人

(1) 校园文化育人

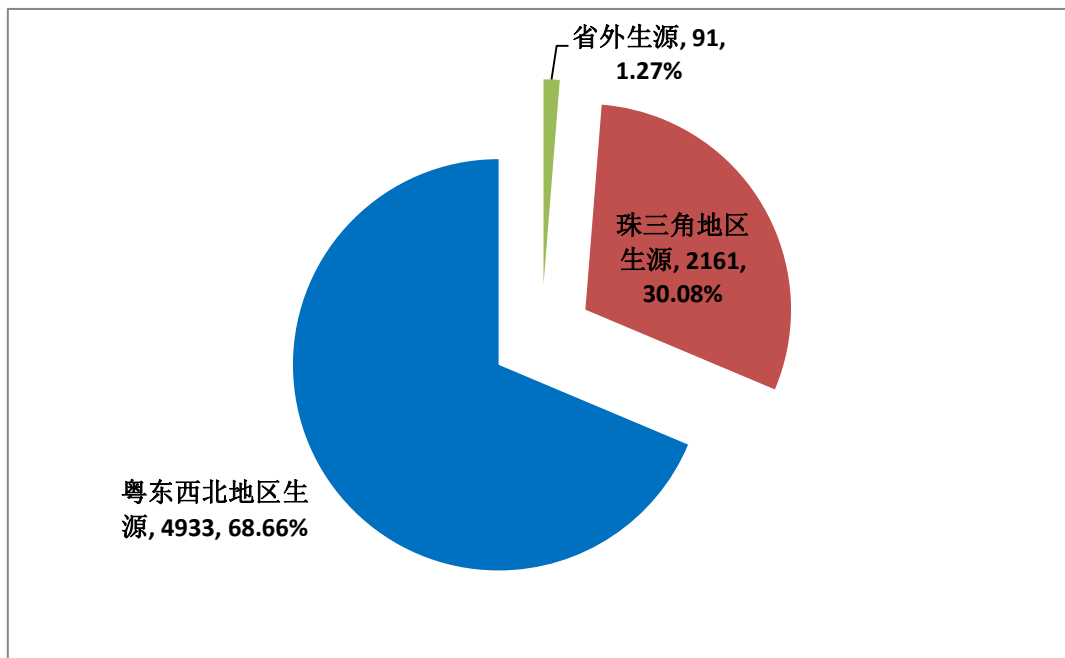
学校建校伊始即发布了“修德、砺能、崇学、尚行”校训及校徽，建成了校史馆、天马桥、不惑石、校长树等人文景点，搭建了以校园文化节、科技节、文艺晚会、运动会为重点的校园文化育人平台，基本形成了教书育人、管理育人、服务育人“三位一体”的全员育人体系，形成了较具特色的校园文化体系。

学校重视深化学风建设和校园文化建设，加强学生优良行为习惯养成教育。大力实施大学生素质拓展计划，形成了社团文化节、科技节、读书节等系列活动；推进以大学生青马特训营、学生会主席直选、学生院长助理为载体的“培鹰工程”；持续推进“两晨两晚”活动；开展校园禁烟专项整治、文明宿舍与学习型宿舍评比等活动，培育了一批具有城建特征和较强影响力的文化品牌，营造了有利于学生成才的育人氛围。

案例 1：先锋领跑——两晨两晚活动，促进学生行为习惯养成

为进一步加强我校学风建设，积极培养学生良好的行为习惯，学校推行“先锋领跑——两晨两晚”活动。经过 2 年多的实践，各二级学院开发了一系列符合自身特色的主题活动，如建筑工程学院开展了“晨练你好·青春赛跑”活动，外语外贸学院开展了“班级导师‘邀’你来晨读”活动，人文学院开展了“品国学、诵经典”活动。通过对“两晨两晚”的常抓不懈，学生生活学习的良好习惯逐步形成，学生晨读晨练率达 98.6%，晚自习率 98.9%，图书馆人均入馆 18.95 次。以“两晨两晚”活动为载体构建的学校文化育人平台成效显著，校园学习、锻炼氛围更加浓厚，更好诠释了“修德、砺能、崇学、尚行”的校训精神。



学生晨读



学生晨练

案例 2：技进乎道——艺术专业“工匠精神”培养

广州城建职业学院以艺术设计类专业实践教学环节为切入点，探索职业精神与职业技能融合的有效途径，使工匠精神培养落到实处，实现培养学生专业技能与工匠精神并举。以项目为引导的设计课程与制作技术综合实训课程构建，按照课程的主要教学内容，培养学生设计制作的综合能力，以项目为引导，培养学生的设计思维能力和设计综合素质，提高学生的职业素质和能力，缩短学生进入工作岗位的适应期。在设计实训课程中，一直以提升“技”为己任，通过“合作、实践、创新”的模式配合“多走、多看、多沟通”三多的理论，通过与企业进行项目合作，学生完成项目实践，理论与实践相结合进行设计创新，完成技能竞赛及各项专利的申报，提升学生对“产品”设计精益求精的“工

匠精神”。

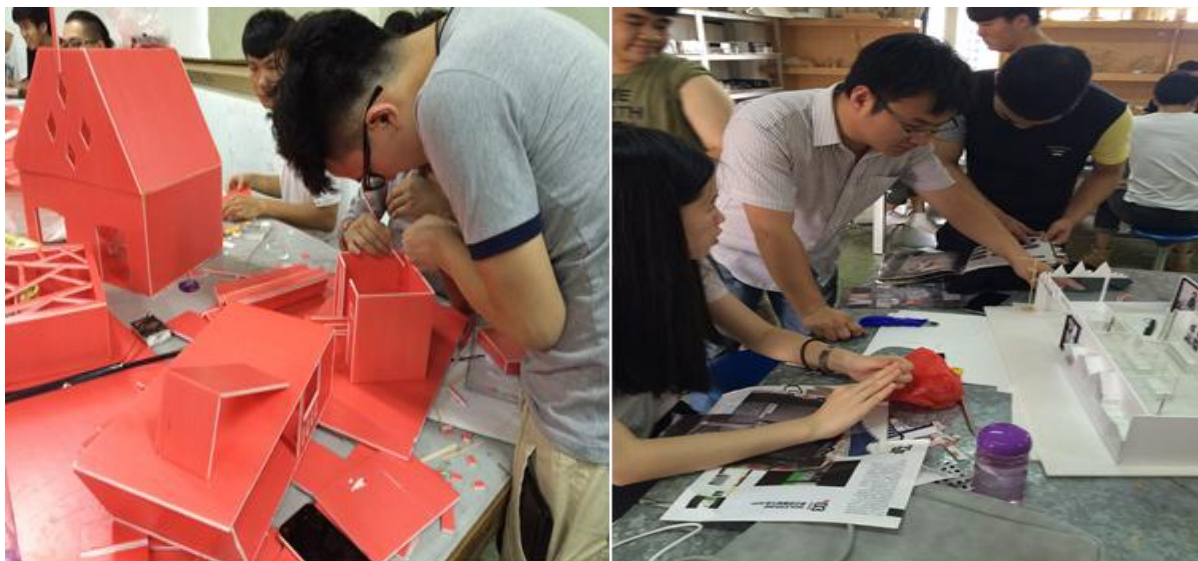

艺术设计专业学生专心致志创作作品

(2) 发挥新媒体育人功能

为完善学校育人功能，营造全校“全员育人、全过程育人、全方位育人”的良好氛围，学校加强校园网络阵地建设，搭建网络育人新平台。学校组建了校园学生新媒体中心，搭建“学在城建”公众号工作平台，以“学在城建”公众号为引领，通过校-院-班三级学生组织体系，立体化地开展信息的传播，加强了学校动态信息的时效性，有效为大学生学习、生活提供服务，对大学生进行指导和引导，不断扩展大学生思想政治教育的渠道和空间。截至11月，公众号推文总浏览量已近两百三十万次，粉丝量达四万人。根据广东高校共青团领域的226个微信公众平台排行榜公布，广州城建职业学院“学在城建”公众号名列全茅。

表5 新媒体平台关注与建设情况一览表

组织微信号	粉丝总量	浏览总量	单文章平均阅读量
学在城建	42725	2866527	2338
组织	公众号建设数	粉丝总量	浏览总量
校属学生机构	35	43215	3162526
社团	65	18950	538605
基层团支部	407	16530	987752

数据来源：广州城建职业学院学生处（团委）

2.2.1 学生课外活动

(1) 学生社团

学校结合职业教育改革的要求,以弘扬专业文化精华,提升校园文化品位为宗旨,大力发展学生社团,规范学生社团建设。2015-2016 学年度,在学校正式注册的社团已达 65 个,涵盖艺术赏析、学术科技、实践服务、体育运动等四大类别,其中专业类社团占比达 63%以上。各类社团会员共计 8650 多人,占学校学生总人数 50.8%,成为全校人数最多的学生组织。2015-2016 学年学生社团活动总人时 328700 小时。

表 6 2015-2016 学年社团数量统计表(单位:个)

学年	艺术赏析类	学术科技类	实践服务类	体育运动类
2015-2016	17	24	11	13

数据来源:广州城建职业学院学生处(团委)

(2) 学生活动

2015-2016 学年学校按照“以职业精神和职业技能高度相融合的学生素质教育”为中心,以培养创新精神和实践能力为重点,把素质教育贯穿于教育的全过程,学校以大学生素质拓展认证为载体,活动涵盖“思想政治与道德修养、科技学习与创新创业、文化艺术与身心发展、社会工作与志愿服务、技能培训与其他”五大模块,通过每年举办校园文化艺术节、校园科技节等,开展丰富多彩校园文化活动,为学生搭建展现自我的舞台,极大提升了学生综合素质。

表 7 2015-2016 学年学生活动一览表

序号	类别	时间	内容	参与人数	参与人数占在校生人数比
1	社会工作与志愿服务	2015 年 9 月	2015 级新生迎新志愿活动	6366	41.54%
2	社会工作与志愿服务	2016 年 1 月	从化汽车站志愿服务	3956	25.82%
3	社会工作与志愿服务	2016 年 10 月	2016 级新生素质拓展活动	5647	36.70%
4	科技学习与创新创业	2016 年 11 月	“爱青春·爱校园”第二届校园微电影剧本征集大赛	2687	17.54%
5	文化艺术与身心发展	2015 年 11 月	第十三届校园文化艺术节暨第八届社团文化节开幕式	4387	28.64%

序号	类别	时间	内容	参与人数	参与人数占在校生人数比
6	技能培训与其他	2016年1月	美术社艺术畅想画展	356	2.32%
7	文化艺术与身心发展	2015年11月	第七届“社团文化节”之荧光游园夜	5951	38.85%
8	科技学习与创业创新	2015年11月	第三届空间设计大赛	3552	26.28%
9	思想政治与道德修养	2015年11月	心旅协会感恩邮差活动	4482	29.27%
10	文化艺术与身心发展	2015年11月	校运会	9775	63.80%
11	科技学习与创业创新	2016年3月	第二届城建杯英语单词听写大赛	2954	19.28%
12	科技学习与创业创新	2016年3月	会计协会沙盘比赛	1782	11.63%
13	科技学习与创业创新	2015年12月	第六届证券投资模拟交易大赛	459	3.00%
14	文化艺术与身心发展	2015年11月	第三届校园舞蹈挑战赛	2138	13.95%
15	科技学习与创业创新	2015年10月	建筑创意大赛	4546	29.67%
16	文化艺术与身心发展	2015年12月	第五届环保达人创意大赛	3525	23.01%
17	文化艺术与身心发展	2015年12月	第三届城建绅士淑女大赛	1190	7.77%
18	思想政治与道德修养	2015年12月	学术报告会	4350	28.39%
19	科技学习与创业创新	2015年12月	汽车文化作品创意设计大赛	4590	29.96%
20	科技学习与创业创新	2016年3月	大学生手绘设计大赛	725	4.73%
21	文化艺术与身心发展	2015年11月	风云学子评选	1728	11.28%
22	文化艺术与身心发展	2015年11月	第八届主持人大赛	2083	13.59%
23	科技学习与创业创新	2016年5月	第五届数字媒体节	792	5.17%
24	文化艺术与身心发展	2016年5月	第六届“图书馆杯广东全民英语口语大赛”	2049	13.37%
25	科技学习与创业创新	2016年5月	大学生创意设计大赛	4013	26.19%
26	文化艺术与身心发展	2016年4月	第十四届校园辩论赛	813	5.31%
27	思想政治与道德修养	2016年5月	“城建隼影·党在我心”主题摄影大赛	2727	17.82%
28	文化艺术与身心发展	2016年5月	社区文化节--宿舍美化大赛	4524	29.53%
29	思想政治与道德修养	2016年6月	成长成才励志座谈会	1704	11.12%

序号	类别	时间	内容	参与人数	参与人数占在校生人数比
30	思想政治与道德修养	2016年6月	升国旗爱国主义教育	7932	51.77%
31	科技学习与创新创业	2016年6月	第三届模拟简历面试大赛	2082	13.59%
32	科技学习与创新创业	2016年3月	第十届商务英语技能大赛	2395	15.64%
33	技能培训与其他	2016年4月	爱课程网学习	6322	41.27%
34	技能培训与其他	2016年6月	各类考证	8532	55.68%
35	社会工作与志愿服务	2016年7月	暑假三下乡社会实践活动	260	1.70%

数据来源：广州城建职业学院学生处（团委）

2.2.2 职业技能竞赛

2015-2016 学年，学生在各级各类比赛中有 317 人次获奖。其中国家级大赛获奖 109 人次，省级大赛获奖 208 人次。学校参加教育部主办的全国职业院校技能大赛（高职组）获三等奖 1 项；参加广东省教育厅主办的全国职业院校技能大赛高职组广东省选拔赛获一等奖 4 项，二等奖 5 项，三等奖 10 项。

表 8 2015-2016 学年学生参加全国、省职业院校技能大赛高职组获奖情况表

序号	参赛项目情况			获奖人	获奖等级	
	项目等级	大赛名称	参赛项目			主办单位
1	国家级	2016 年全国职业院校技能大赛高职组“科力达”杯测绘竞赛	一级导线	全国职业院校技能大赛组织委员会 教育部等	李明钊、林康鸿、张勇泉、萧润发	三等奖
2	省级	2016 年全国职业院校技能大赛高职组广东省选拔赛测绘	1:500 数字测图	广东省教育厅	李明钊，林康鸿，萧润发，张勇泉	一等奖
3	省级	2016 年全国职业院校技能大赛高职组广东省选拔赛测绘	一级导线测量	广东省教育厅	伍健贤，吴旭华，张泳，朱威帆	一等奖
4	省级	2016 年全国职业院校技能大赛高职组广东省选拔赛会计技能	会计技能	广东省教育厅	莫世和，赵旭，何婵怡，郑鸿伟	一等奖
5	省级	2016 年全国职业院校技能大赛高职组广东省选拔赛汽车检测与维修	汽车自动变速器拆装与检测	广东省教育厅	蒙炳基，杨贤文，刘增标	一等奖
6	省级	2016 年全国职业院校技能大赛高职组广东省选拔赛测绘	一级导线测量	广东省教育厅	李明钊，林康鸿，萧润发，张勇泉	二等奖
7	省级	2016 年全国职业院校技能大赛高职组广东省选拔赛测绘	二等水准测量	广东省教育厅	李明钊，林康鸿，萧润发，张勇泉	二等奖

序号	参赛项目情况				获奖人	获奖等级
	项目等级	大赛名称	参赛项目	主办单位		
8	省级	2016年全国职业院校技能大赛高职组广东省选拔赛电子产品设计及制作	电子产品设计及制作	广东省教育厅	施锦楚,严达俊,刘春佰	二等奖
9	省级	2016年全国职业院校技能大赛高职组广东省选拔赛汽车检测与维修	汽车电气系统检修	广东省教育厅	蒙炳基,杨贤文,刘增标	二等奖
10	省级	2016年全国职业院校技能大赛高职组广东省选拔赛汽车营销	汽车营销	广东省教育厅	朱浩辉,欧景勇	二等奖
11	省级	2016年全国职业院校技能大赛高职组广东省选拔赛4G全网建设技术	4G全网建设技术	广东省教育厅	刘卓群,钟伟雄	三等奖
12	省级	2016年全国职业院校技能大赛高职组广东省选拔赛报关技能	报关技能	广东省教育厅	林玉莲,雷晓虹,陈洁	三等奖
13	省级	2016年全国职业院校技能大赛高职组广东省选拔赛测绘	1:500数字测图	广东省教育厅	伍健贤,吴旭华,张泳,朱威帆	三等奖
14	省级	2016年全国职业院校技能大赛高职组广东省选拔赛计算机网络应用	计算机网络应用	广东省教育厅	李裕聪,朱启拂,陈聪	三等奖
15	省级	2016年全国职业院校技能大赛高职组广东省选拔赛汽车检测与维修	汽车故障诊断	广东省教育厅	洪奕敏,温俊柱,列锐威	三等奖
16	省级	2016年全国职业院校技能大赛高职组广东省选拔赛汽车营销	汽车营销	广东省教育厅	黄咏诗,张焕涛	三等奖
17	省级	2016年全国职业院校技能大赛高职组广东省选拔赛市场营销技能	营销技能赛项	广东省教育厅	苏晓菲,陈鹏宇,苏俊雄,黄玉婷	三等奖
18	省级	2016年全国职业院校技能大赛高职组广东省选拔赛艺术专业技能竞赛	音乐表演(声乐表演)	广东省教育厅	许椽	三等奖
19	省级	2016年全国职业院校技能大赛高职组广东省选拔赛中餐主题宴会设计	中餐主题宴会设计	广东省教育厅	陈艳	三等奖
20	省级	2016年全国职业院校技能大赛高职组广东省选拔赛中餐主题宴会设计	中餐主题宴会设计	广东省教育厅	陈娟娟	三等奖

数据来源：广州城建职业学院教务处

2.2.3 职业资格鉴定

学校致力于培养符合市场需求的高素质技能型人才；积极推动并实现学历教育与职业能力培养的有机结合；鼓励学生参加国家职业资格考试，促进就业，提高就业率。近年来，我校学生持有国家职业资格证的数量呈逐年上升趋势。2013级应届毕业生持有国家职业资格证的学生人数为5165人，占毕业生人数的98.23%；其中持中、高级证

书的学生占 50.61%。

表 9 2013 级学生职业资格证获取情况表

序号	专业名称	获证名称	毕业生人数	获证人数	获证比重 (%)
1	工商企业管理	高级营销员、企业人力资源管理员、通用能力管理	101	100	99.01
2	工商企业管理(人力资源管理方向)	企业人力资源管理员、高级营销员、通用能力管理	70	70	100.00
3	工商企业管理(中小企业创业管理方向)	高级营销员、企业人力资源管理员、创业培训合格证书	72	72	100.00
4	会计电算化	会计从业资格证、会计软件应用、通用能力管理	196	189	96.43
5	会计电算化(涉外会计方向)	会计从业资格证、会计软件应用、通用能力管理	38	37	97.37
6	会计电算化(注册会计师方向)	会计从业资格证、会计软件应用、通用能力管理	409	392	95.84
7	金融与证券	证券从业资格证、会计从业资格证、会计软件应用、通用能力管理	131	121	92.37
8	市场开发与营销	高级营销员	69	69	100.00
9	投资与理财	证券从业资格证、保险从业资格证、通用能力管理	29	29	100.00
10	物流管理	高级物流管理员	68	68	100.00
11	营销与策划	高级营销员、助理营销经理	94	94	100.00
12	机电一体化技术	维修电工(中、高级)、中级数控机床装调维修工	51	51	100.00
13	机电一体化技术(电气自动化技术方向)	维修电工(中、高级)	77	77	100.00
14	机电一体化技术(楼宇智能化工程技术方向)	维修电工(中、高级)	32	32	100.00
15	计算机网络技术	网络管理工程师	53	53	100.00
16	计算机应用技术(电子商务方向)	助理电子商务师	89	85	95.51
17	模具设计与制造	助理模具设计师、中级数控车工	38	38	100.00
18	汽车技术服务与营销	中级汽车营销师	26	26	100.00
19	汽车检测与维修技术	中级汽车修理工、中级汽车维修电工、中级汽车营销师	48	48	100.00
20	汽车检测与维修技术(汽车电子方向)	汽车维修电工(中、高级)	58	58	100.00
21	软件技术	助理软件开发工程师	98	98	100.00

序号	专业名称	获证名称	毕业生人数	获证人数	获证比重(%)
22	数控技术	中级数控机床装调维修工、维修电工(中、高级)	26	26	100.00
23	移动通信技术	中级维修电工、高级无线电调试工	76	76	100.00
24	应用电子技术	中级维修电工	17	17	100.00
25	工程测量技术	工程测量员(中、高级)	24	24	100.00
26	工程监理	监理员、中级工程测量员、土建施工员、资料员	42	42	100.00
27	工程造价	土建施工员、造价员、资料员、安全员、中级工程测量员	835	830	99.40
28	工程造价(建筑工程管理方向)	土建施工员、造价员、资料员、安全员、中级工程测量员、计算机辅助设计绘图员(建筑CAD)	384	381	99.22
29	建筑工程技术	土建施工员、造价员、资料员、安全员、中级工程测量员、计算机辅助设计绘图员(建筑CAD)、监理员	606	602	99.34
30	建筑设备工程技术	水电暖通施工员、计算机辅助设计绘图员(建筑CAD)、中级工程测量员	24	23	95.83
31	建筑设计技术	计算机辅助设计绘图员(建筑CAD)、土建施工员、监理员	216	209	96.76
32	建筑装饰工程技术	装饰施工员、监理员、资料员、材料员、计算机辅助设计绘图员(建筑CAD)	60	60	100.00
33	市政工程技术	市政施工员、监理员、资料员、中级工程测量员、计算机辅助设计绘图员(建筑CAD)	51	50	98.04%
34	园林工程技术	园林施工员、监理员、资料员、中级工程测量员、计算机辅助设计绘图员(建筑CAD)	60	60	100.00
35	报关与国际货运	国际商务单证员、跟单员	60	60	100.00
36	国际经济与贸易	国际商务单证员、跟单员	97	96	98.97%
37	会展策划与管理(国际会展与策划方向)	助理会展管理师	52	51	98.08%
38	旅游管理(国际旅游方向)	助理旅游酒店管理师	27	23	85.19%
39	商务英语	国际商务单证员	199	198	99.50%
40	商务英语(经贸翻译方向)	商务英语翻译(笔译)	39	38	97.44%
41	商务英语(商务日语方向)	国际日本语能力测试	16	11	68.75%

序号	专业名称	获证名称	毕业生人数	获证人数	获证比重 (%)
42	旅游管理(酒店管理方向)	助理旅游酒店管理师	13	13	100.00
43	动漫设计与制作(动漫设计方向)	中极图形图像制作员、计算机辅助设计绘图员(建筑CAD)	25	20	80.00
44	环境艺术设计(景观设计方向)	景观设计师(三级)	19	19	100.00
45	艺术设计(服装设计方向)	服装制板师	43	39	90.70
46	艺术设计(工业设计方向)	国际商业美术设计师	36	36	100.00
47	艺术设计(广告设计方向)	广告设计师	55	47	85.45
48	艺术设计(室内设计方向)	计算机辅助设计绘图员(建筑CAD)	309	307	99.35
合 计			5258	5165	98.23

数据来源：广州城建职业学院继续教育学院

2.2.4 学生关爱工程

(1) 奖助学金

学校坚持“用爱铺就学生的未来”的工作理念，采取各种有效措施、多方开拓渠道，构建了以国家奖助学金为主，助学贷款、勤工助学、学校奖学金相结合的关爱体系。2015-2016 学年，学院共办理奖、助、贷、勤等资助 6473 人次，总金额达到 1293.47 万元。

①国家奖助学金

2015-2016 学年,学校评选国家奖助学金 1708 人，总计经费 580.4 万元，国家奖助学金奖励比例达到 9.8%。

表 10 国家奖助学金情况一览表

学年	在校 生人 数	国家奖学金		国家励志 奖学金		国家助学金		国家奖 助金额 (万 元)	总人 数	奖励 比例
		人 数	金 额 (万 元)	人 数	金 额 (万 元)	人 数	金 额 (万 元)			
2015-2016	17428	8	6.4	320	160	1380	414	580.4	1708	9.8%
2014-2015	16486	8	6.4	320	160	1280	384	550.4	1608	9.75%

数据来源：广州城建职业学院学生处（团委）

②国家助学贷款

2015-2016 学年度,学校共有 517 名学生获得国家助学贷款(含高校国家助学贷款及生源地信用助学贷款),贷款总金额 413 万元。相比 2014-2015 学年,贷款人数与金额都有了大幅度的增长,分别比增 17.2%与 17.9%。

表 11 国家助学贷款情况一览表

学年	在校生人数	贷款人数	贷款金额(万元)	贷款学生比例
2015-2016	17428	517	413	2.97%
2014-2015	16486	441	350.2	2.67%

数据来源:广州城建职业学院学生处(团委)

③学校奖助学金

为全面贯彻党和国家的教育方针,鼓励学生爱国、爱校,引导学生刻苦学习,奋发进取,同时切实解决经济困难学生的后顾之忧,使他们安心学习,顺利完成学业,学校设立维嘉奖学金与维嘉扶困资金,维嘉奖学金包括新生奖学金、等级奖学金和先进班集体奖学金,维嘉扶困金包括特困补助、临时困难补助,每年划拨专项预算。2015-2016 学年,学校评选奖学金 2588 人,评审助学金 200 人,总计奖助人数 2788 人,奖助总金额 204.8 万元,学校奖学金奖励比例为 16%。

表 12 学校奖助学金情况一览表

学年	在校生人数	学院奖学金		学院助学金		学院奖助金额(万元)	总人数	奖励比例
		人数	金额(万元)	人数	金额(万元)			
2015-2016	17428	2588	164.81	200	40	204.8	2788	16%

数据来源:广州城建职业学院学生处(团委)

案例 3：搭建“励志自强”资助平台，构建“助困·励志·砺能”育人模式

广州城建职业学院创新学生资助工作思路，坚持“以人为本、资助育人”的原则，实现困难学生能够“快乐成长、健康成人、励志成才、走向成功”的“四成”资助工作目标，搭建“励志自强”资助平台，开展“助困·励志·砺能”学生成长报告会，积极宣传榜样人物的先进事迹，定期邀请励志自强优秀学生分享自己在校成长成才过程，展现受资助学生自强不息的精神风貌，用身边榜样的力量激励广大学子成长成才。实践证明，“助困、励志、砺能”资助育人报告会能够激发受助学生的学习动力和感恩意识，让广大受资助的学生珍惜来之不易的荣誉和帮扶，让其逐步走上“资助—自助—助人”的良性循环轨道，最终实现由“助困助学”向“资助育人”的转变。



2016年励志感恩教育报告会

④勤工助学

2015-2016 学年,学校加大对贫困学生参加勤工助学活动的支持力度,设立 200 余个勤工助学岗位,帮助贫困学生得到必要的经济资助。学院共有 1152 人次参加校内勤工助学,发放勤工助学薪酬 36.96 万元。

表 13 校内勤工助学情况一览表

学年	在校生人数	参加人次	薪酬发放(万元)	参加学生比例
2015-2016	17428	1152	36.96	6.61%

数据来源:广州城建职业学院学生处

(2) 心理咨询

学校注重普及心理健康知识,加强心理健康教育与咨询。2015-2016 学年度,学校为全体新生进行心理健康测试,建立心理健康档案率 100%。继续完善“校-二级学院-班级-宿舍”的四级防控体系系统,形成“全面覆盖、动态跟踪、及时有效”的心理危机预防机制。二级心理辅导站每年 5 月份围绕大学生心理健康主题开展特色活动,创建积极和谐氛围。另开设公选课《幸福心理学》、《大学生人际交往》的教学。培训朋辈辅导员包括心理委员、宿舍观测员、热线咨询员等共 536 人,开展学生个别心理咨询 126 人次;开展新生心理健康讲座 64 场次,覆盖面达 100%。

表 14 2015-2016 学年学生接受心理健康教育与咨询情况统计表(单位:人次)

新生心理健康测试		新生心理健康讲座		心理健康咨询				
参与人数	有效档案	场次	人次	学生个案	团体辅导	重点跟踪	危机干预	合计
6295	6295	64	6295	126	6495	68	60	6749

数据来源:广州城建职业学院学生处

(3) 学生保险

为了充分保障学生利益,减轻学生因发生突发意外给家庭带来的经济负担,学校通过多渠道的医保政策宣传,2015 级学生全员参加城镇居民医疗保险,鼓励 2013、2014

级学生自愿参保。此外，为了进一步关爱学生，学校还为全体在校学生购买商业保险，真正将保险这项惠民工程落到实处。

表 15 2015-2016 学年大学生保险购买一览表

学年	在校学生	大学生医保		商业保险（学平险）		校方责任险	
		参保人数	参保率	参保人数	参保率	参保人数	参保率
2015-2016	17428	8002	45.91%	17428	100%	17428	100%

数据来源：广州城建职业学院学生处

2.3 人才培养结果质量

2.3.1 毕业生就业率

学校近两届毕业生初次就业率和总体就业率均稳中有升，2015、2016 届毕业生初次就业率高於广东省专科生平均就业率水平，2014、2015 届毕业生总体就业率保持在 99%以上。



图 7 2015、2016 届毕业生初次就业与广东省专科生平均就业情况



图 8 2014、2015 届毕业生总体就业率情况

2.3.2 毕业生就业后月收入

2016 届毕业生初次就业平均起薪线比 2015 届提升了 384 元，专业大类月收入除了资源开发与测绘大类和土建大类受市场影响外均有所提升；同时毕业生毕业半年后专业大类月收入 2015 届均比 2014 届有所提升。



图 9 2015、2016 届毕业生初次就业平均起薪线



图 10 2015、2016 届毕业生初次就业专业大类月收入情况



图 11 2014、2015 届毕业生毕业半年后专业大类月收入情况

2.3.3 毕业生就业专业对口率

2016 届毕业生初次就业专业对口率达 87.89%，比 2015 届增加了 2.69%，专业对口率稳步提升。

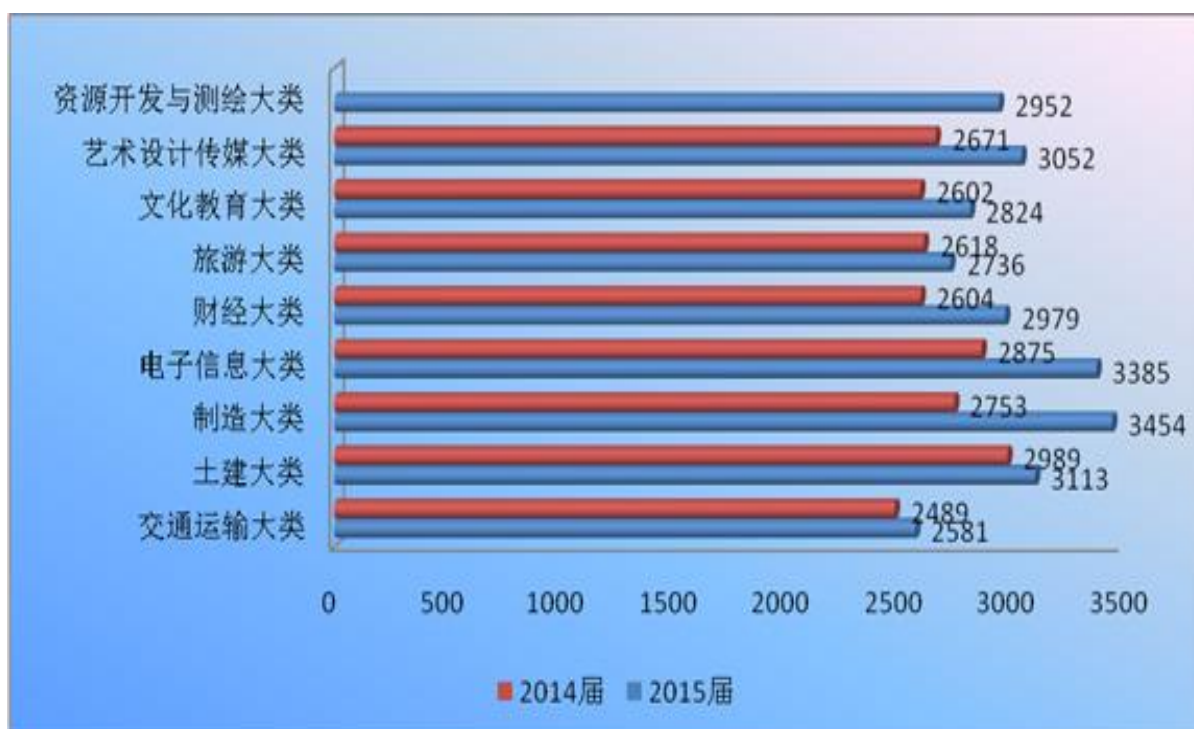

图 12 2015、2016 届毕业生初次就业专业对口率

2.3.4 毕业生初次就业理工农医类专业相关度

2016 届毕业生初次就业理工农医类专业相关度为 91.27%，比 2015 届有所提升。

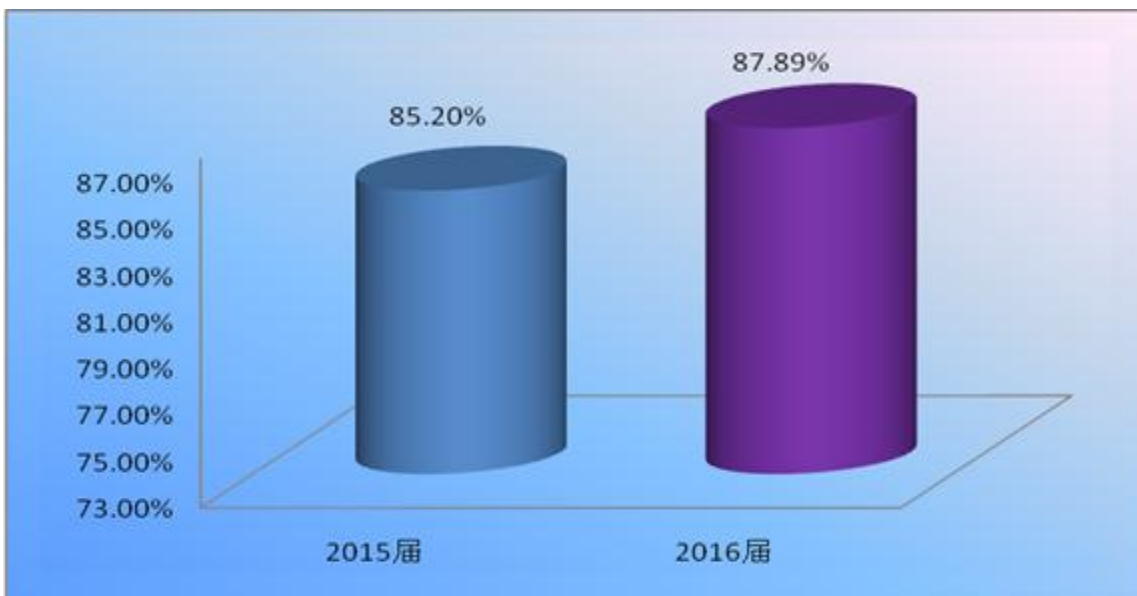

图 13 2015、2016 届毕业生初次就业理工农医类专业相关度

2.3.5 毕业生对母校满意度

近两年毕业生毕业时对母校满意度都比较稳定，保持在 97%左右。

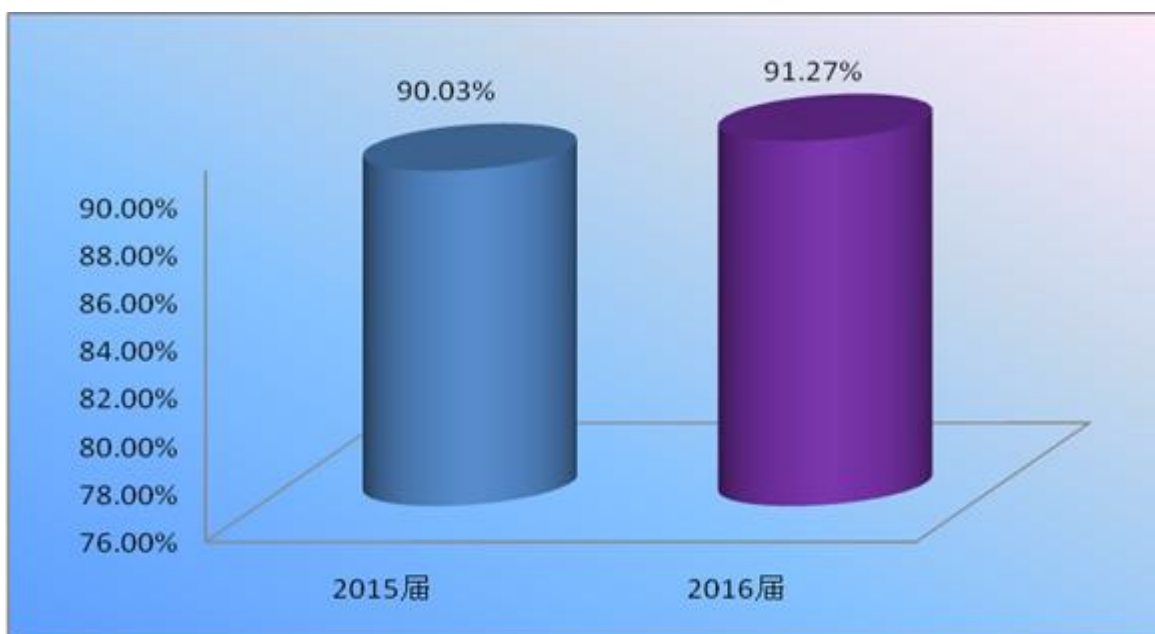

图 14 2015、2016 届毕业生毕业时对母校满意度

2.3.6 毕业半年后自主创业比例

2015 届毕业生毕业半年后自主创业共 33 人，占 0.64%，比 2014 届有所提升。

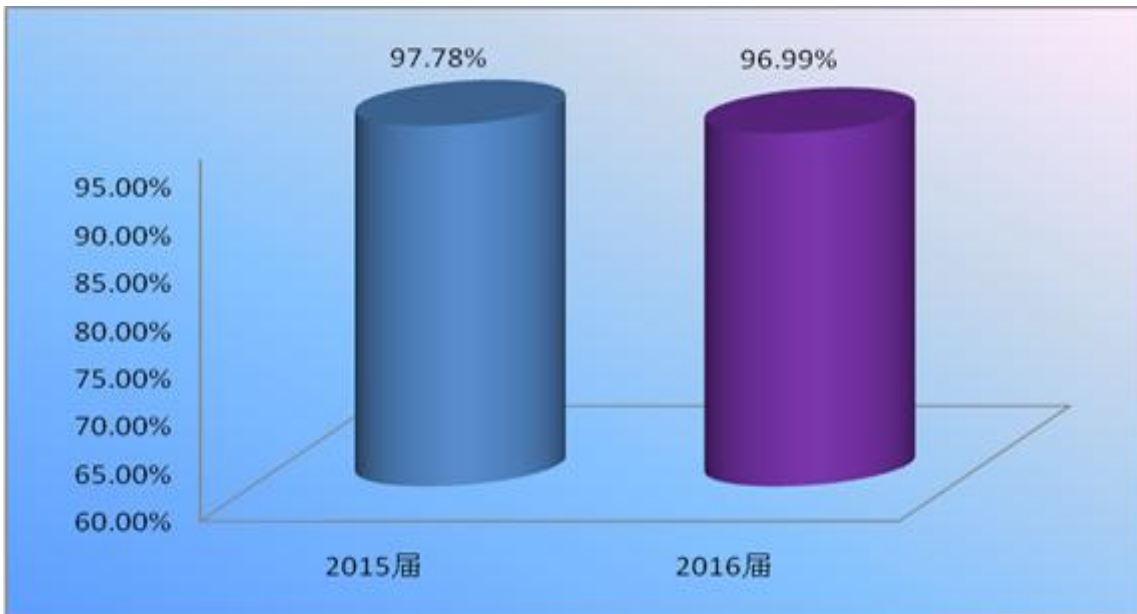

图 15 2014、2015 届毕业生毕业半年后自主创业比例

2.3.7 毕业半年后雇主满意度

2015 届毕业生毕业半年后雇主满意度达 97.15%，比 2014 届有所提高，毕业生受到企业雇主的高度认可。



图 16 2014、2015 届毕业生毕业半年后雇主满意度

3 教育教学改革

3.1 专业建设

3.1.1 专业设置

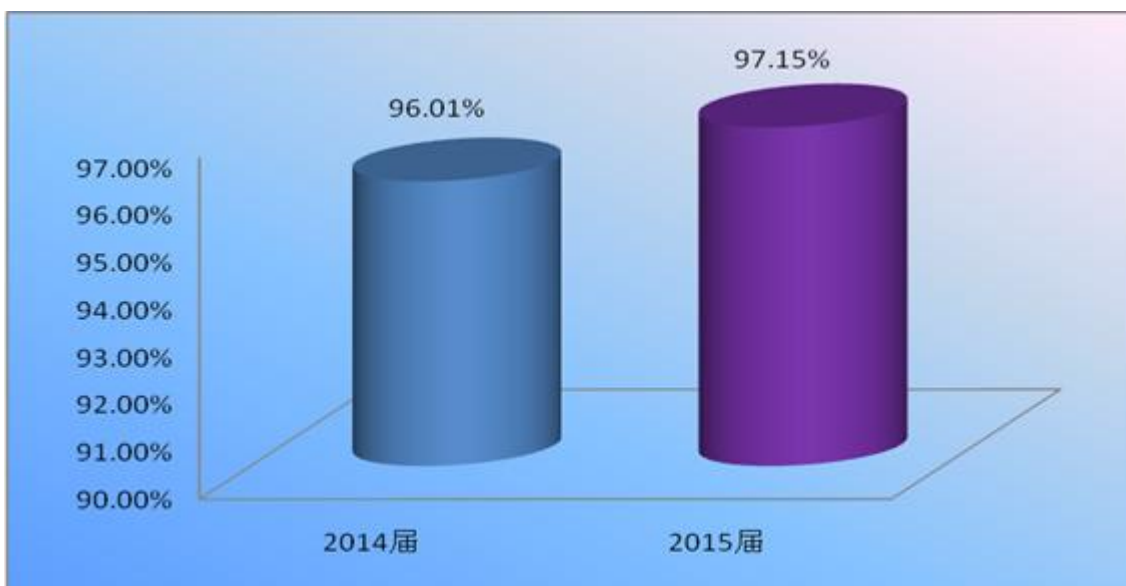
学校主动适应广州及珠三角地区经济社会发展和产业结构调整需要，2015-2016 学年开设专业 44 个，其中新增专业 6 个（建筑工程管理、电气自动化技术、网络新闻与编辑、广告设计与制作、创业管理、电子商务），覆盖 10 个专业大类、24 个二级门类。

表 16 2015-2016 学年专业设置情况一览表

序号	专业大类名称	设置专业数量	设置专业名称
1	交通运输	1	报关与国际货运
2	资源开发与测绘	1	工程测量技术
3	土建	10	建筑工程技术、建筑设计技术、建筑装饰工程技术、市政工程技术、园林工程技术、环境艺术设计、建筑设备工程技术、工程造价、工程监理、建筑工程管理
4	制造	7	机电一体化技术、数控技术、模具设计与制造、计算机辅助设计与制造、汽车技术服务与营销、汽车检测与维修技术、电气自动化技术
5	电子信息	6	计算机应用技术、软件技术、计算机网络技术、移动通信技术、应用电子技术、动漫设计与制作

序号	专业大类名称	设置专业数量	设置专业名称
6	财经	10	国际经济与贸易、金融与证券、会计电算化、投资与理财、营销与策划、市场开发与营销、工商企业管理、物流管理、创业管理、电子商务
7	旅游	2	旅游管理、会展策划与管理
8	公共事业	1	人力资源
9	文化教育	1	商务英语
10	艺术设计传媒	5	艺术设计、装饰艺术设计、音乐表演、网络新闻与编辑、广告设计与制作
合计		44	

数据来源：广州城建职业学院教务处

3.1.2 优化专业结构，推进专业群建设

学校依托由企业主导、学校主体成立的“广东城建职教集团”内部政、行、企、校各方优质资源，结合自身办学基础和专业建设实际，深入开展各专业（群）市场人才需求调研和职业岗位能力分析；学校专业教学指导委员会针对近三年专业招生就业情况对专业的设置、优化调整进行了充分的论证，建立主动适应广东区域产业结构调整、新型城市化建设和社会经济发展需要的专业动态调整机制。2015 年根据市场需求变化新增 6 个招生专业，暂停 1 个专业招生，调整改造原有专业，使得专业布局更加科学合理，基本形成建筑技术、建筑管理、先进制造、现代服务、电子信息和艺术设计等六大专业群的建设格局。

3.1.3 重点、品牌专业建设

学校以专业建设为抓手，以省级重点、品牌专业建设示范带动相关专业群及全校其它专业的建设和发展。本学年建筑工程技术专业通过了省级重点专业验收，并立项为第一批“广东省一类品牌专业”建设项目；机电一体化技术、市场营销等 2 个专业立项为“广东省二类品牌专业”建设项目；另外在建省级重点专业 2 个、建成校级重点专业 6 个、在建校级重点建设（培育）专业 5 个、在建校级特色专业 2 个。省级重点、品牌专业建设数量占全校专业总数的 11.63%。

表 17 广东省重点（品牌）专业建设情况一览表

序号	项目类别	专业名称	项目负责人	立项（验收）时间	立项（验收）文件文号
1	广东省重点专业	建筑工程技术	周 晖	2016 年	粤教高函 (2016) 102 号
2	广东省重点专业建设项目	国际经济与贸易	李志强	2014 年	粤教高函 (2014) 85 号
3	广东省重点专业建设项目	工程造价	杨树峰	2014 年	粤教高函 (2014) 85 号
4	广东省一类品牌专业建设项目	建筑工程技术	周晖	2016 年	粤教高函 (2016) 114 号
5	广东省二类品牌专业建设项目	机电一体化技术	王锦红	2016 年	粤教高函 (2016) 114 号
6	广东省二类品牌专业建设项目	市场营销	谢宗云	2016 年	粤教高函 (2016) 114 号

数据来源：广州城建职业学院教务处

3.1.4 创新专业人才培养模式

(1) 现代学徒制培养试点

学校各专业通过校企合作成立专业共建委员会，搭建校企协同育人平台，构建校企“双主体”多元育人模式，促进了专业与产业对接、课程内容与职业标准对接、教学过程与工作过程对接、学历证书与职业资格证书对接，联合名优企业，合作开办工学交替“学徒制班”。特别是 2016 年建筑工程技术专业获省教育厅批准，与广东中辰钢结构有限公司合作开展了现代学徒制人才培养改革试点。

(2) 四年制应用型本科协同育人试点

为推进高职院校与本科高校协同育人试点，探索本科层次职业教育的实现形式，加强土木建筑领域复合型、发展型、创新型技术技能应用型人才的培养。我校建筑工程技术专业（高职、国家级品牌专业）与东莞理工学院城市学院土木工程专业（本科）利用双方办学优势互补、教学资源共亨、专业共生共长的途径，共同开办土木工程专业本科层次的职业教育协同育人试点班。在全省当年获批的 8 个试点项目中，我校是唯一一所与本科院校开展协同育人试点的民办高职院校。

本试点班坚持“标准引领、优势互补、资源共享、人才共育”的原则，采取“2+2”培养模式（前两年本科培养、后两年高职培养），共同培养适应社会主义现代化建设需要和土木建设行业企业发展需求，具有较高职业素养、较强创新精神和实践能力，德、

智、体、美等全面发展，具备从事土木建筑工程项目规划、设计、研究开发、施工及管理的能力，具备在工业与民用建筑、道路桥梁工程、工程造价等领域设计、施工、教育、管理、投资、开发部门从事工程技术或管理工作的复合型、发展型、创新型技术技能应用型人才。毕业后颁发东莞理工学院城市学院的毕业证书和学位证书。

案例 4：探索学徒制试点培养 推进校企协同育人

广州城建职业学院与广东中辰钢结构有限公司联合开展现代学徒制试点培养工作，成立以学徒制培养为基本特征的专业特色学院——绿色建筑学院，采用“先招工后招生”的方式录取学员 35 名，与钢结构技术员岗位“零对接”定制培养方案，核心课程采取专兼“结对子”双导师教学，运用“学训交替、先学后训、学训一体”的形式完成学习任务 and 岗位技能训练，构建“双轨制”学员管理制度，打造信息化学员管理系统，共同培养适应建筑业转型升级和钢结构领域技术创新需要，具备钢结构基础理论和专门技能的卓越技术技能人才。

特色 1：岗位“零对接”：按照员工就职的钢结构技术员岗位群要求，梳理理论学习点和技能训练点，采取“融理论于技能”的方式整合课程教学内容，实现课程与岗位的“零对接”。

特色 2：教学“结对子”：统筹安排企业生产线和学校实训室两种教学场地，实行校企“专兼结对子”双导师专业课程教学。

特色 3：管理“双轨制”：校企联合设立学员风险管理专项基金，打造信息化学员管理系统，推行在校学习与在岗工作“双轨制”管理制度。





学徒制学员拜师环节

3.2 课程建设

3.2.1 课程结构

学校与企业密切合作,从岗位职业能力调研入手,调整与确定各专业人才培养规格,以职业标准、行业标准、专业教学标准和职业资格证书的能力要求为依据,遵循学生职业生涯成长规律及高职教育教学规律,建立以职业能力发展为核心的工学结合课程体系,融入岗位能力和职业资格证书要求,形成“两块四层一贯穿”课程结构。



图 17 “两块四层一贯穿”课程结构

2015-2016 学年全校共开设课程总数为 994 门,其中公共选修课 169 门,校企合作开发课程 129 门。

表 18 2015-2016 学年开设课程情况一览表

开设课程总数（门）	公共选修课程数	校企合作开发课程总门数	专业核心课程总门数
994	169	129	402

数据来源：广州城建职业学院教务处

开设课程类型包括纯理论课（A类）、理论+实践（B类）和实践课程（C类），主要以B类课程为主，占课程总学时的比例为65.36%



图 18 不同类型课程学时比例

3.2.2 精品课程

学校深化专业课程改革，对接企业真实项目开发课程，建构工作过程导向的课程体系，推进教学模式和教学手段的改革，将职业能力贯穿于人才培养全过程。现有省级在建精品资源共享课程 12 门、校级精品资源共享课程 77 门，校级在建课程 24 门、校级在建精品视频公开课程 9 门。

表 19 广东省精品资源共享课程建设项目一览表

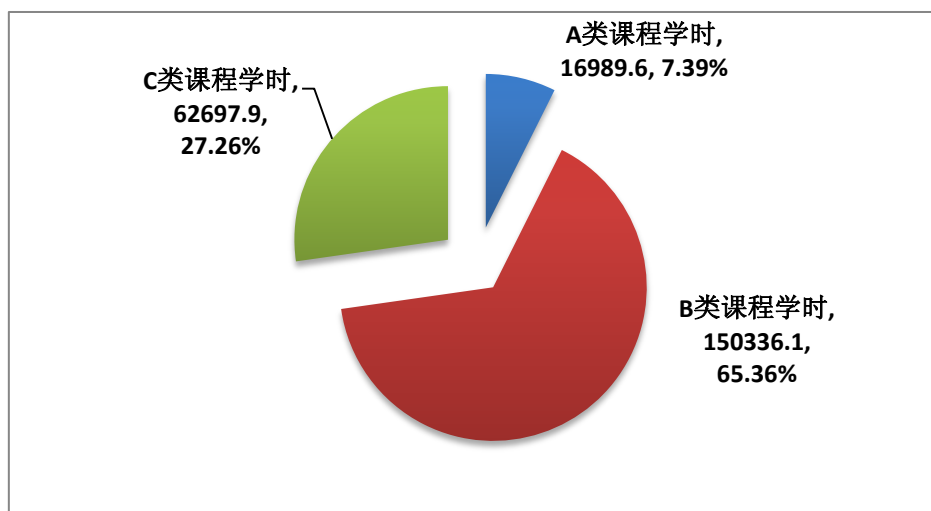
序号	课程名称	项目负责人	立项时间	立项文件文号
1	国际贸易实务	刘瑞荣	2013 年	粤教高函（2014）72 号
2	建筑材料与检测	周晖	2013 年	粤教高函（2014）72 号
3	毛泽东思想和中国特色社会主义理论体系概论	鲁岩	2013 年	粤教高函（2014）72 号
4	产品设计与生产流程实训	王锦红	2014 年	粤教高函（2015）24 号

序号	课程名称	项目负责人	立项时间	立项文件文号
5	审计基础与实务	黄子明	2014 年	粤教高函（2015）24 号
6	室内装饰构造设计	何新闻	2014 年	粤教高函（2015）24 号
7	预算电算化	杨树峰	2014 年	粤教高函（2015）24 号
8	建筑装饰设计	魏爱敏	2015 年	粤教高函（2016）135 号
9	公司运营综合实战	王媚莎	2015 年	粤教高函（2016）135 号
10	PLC 可编程控制	牟海荣	2015 年	粤教高函（2016）135 号
11	Flash 动画制作	汤锋	2015 年	粤教高函（2016）135 号
12	客户关系管理	袁航	2015 年	粤教高函（2016）135 号

数据来源：广州城建职业学院教务处

案例 5：力抓知识传授、技能提升主渠道，“精彩一课”显成效

课堂是教师知识传授、学生技能提升的主渠道，是提高教学质量的关键。为进一步深化课程教学改革，提高课堂教学质量，广州城建职业学院全面开展校院两级“精彩一课”的评选活动，主要针对教师的教学资料准备及教学设计、课堂组织、作业布置、教学效果等主要环节进行评价，旨在引导和激励教师践行“知识传授、技能提升、习惯养成”的人才培养理念，强化教学技能，改进教学方法，提高课堂教学质量，以教风促学风。本学年共评选和表彰 22 名校级、58 名院级“精彩一课”授课教师，培育和认定一批校级“优质课程”。



校长深入“精彩一课”课堂



课堂现场

3.2.3 课程质量

通过调研，我校 2015 届毕业生毕业半年后对核心课程知识满足工作需要的满意为

78.75%，对专业技能课程满足工作需要满意度为 59.53%。



图 19 2015 届毕业生核心课程和专业技能课程满意度

3.2.4 校企合作教材建设

学校积极推行校企合作开发教材，2015-2016 学年，教师与企业合作开发教材 46 部。

表 20 2015-2016 学年校企合作开发教材一览表

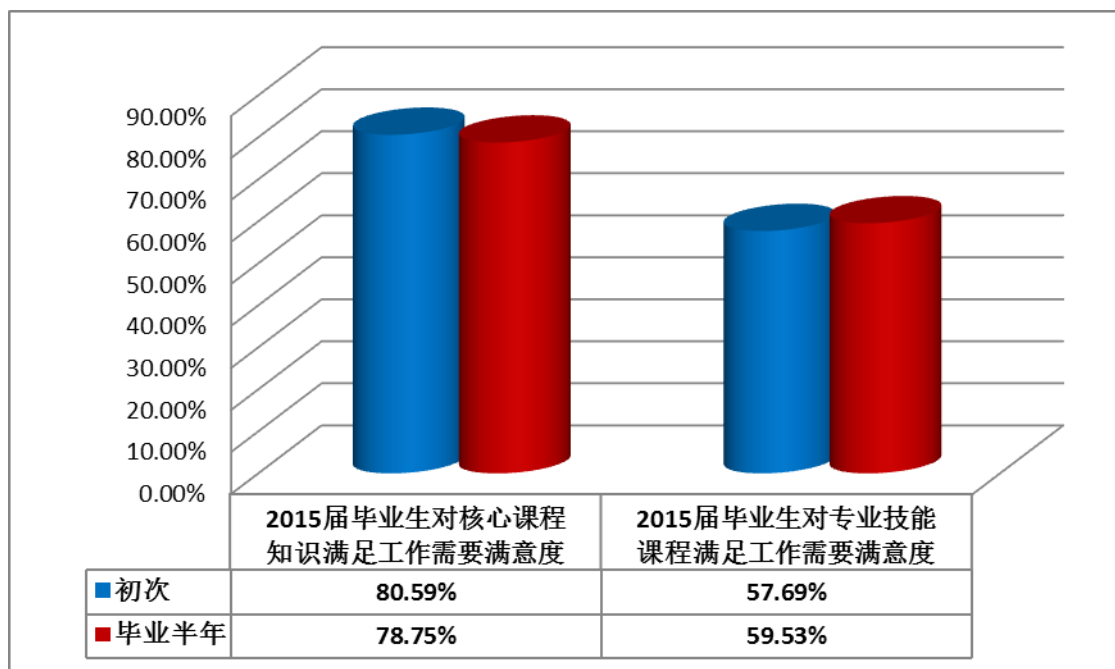
序号	教材名称	项目负责人	项目所属二级学院	合作企业名称
1	建筑结构基础与识图	周晖	建筑工程学院	广州宇盾实业有限公司
2	园林工程技术	周益平	建筑工程学院	广州市白云文物保护工程有限公司
3	建筑施工组织	鄢维峰	建筑工程学院	广东中辰钢结构有限公司
4	民用建筑构造与设计	魏爱敏	建筑工程学院	洪宇建设集团东莞分公司
5	建筑与室内设计的风格与流派	文健	建筑工程学院	广东省美术设计装修工程有限公司
6	建筑设备安装识图与施工工艺	曾澄波	建筑工程学院	广州市江城装饰公司
7	建筑场地规划与设计	聂毅	建筑工程学院	湖南大学设计研究院有限公司

序号	教材名称	项目负责人	项目所属二级学院	合作企业名称
8	建设工程监理实务	印宝权	建筑工程学院	广东省从化市工程建设监理有限公司 广州市财贸建设开发监理有限公司
9	建筑工程预算	卢春燕	建筑工程学院	广东华联建设项目管理咨询有限公司
10	物流采购管理项目 化实训	覃常员	经济与管理学院	深圳景光物流有限公司
11	品牌策划	邱漠河	经济与管理学院	广州爵业进出口有限公司
12	审计实务（及配套 的实训教材）	黄子明	经济与管理学院	东莞市华必信企业管理咨询有限公司
13	财务会计实训	陈祥友	经济与管理学院	广州皇图会计师事务所
14	物流设施与设备	凌海平	经济与管理学院	深圳景光物流有限公司
15	物流管理基础	劳健	经济与管理学院	广州市凯百森有限公司
16	物流营销管理实务	曾名全	经济与管理学院	深圳市红三叶服装设计物流有限公司
17	终端营销实操教程	袁航	经济与管理学院	着迷科技连锁有限公司
18	网络组建与管理项目 教程	范新刚	机电与信息工程学院	广州市南软数码信息系统有限公司
19	网络服务器配置与 管理（Linux 操作 系统版）	甘宏	机电与信息工程学院	广州捷正数码科技有限公司
20	PHP 网站设计能力 教程	胡锦涛玲	机电与信息工程学院	广州多迪网络科技有限公司
21	电工技术与技能	苗晓培	机电与信息工程学院	广东雅景工程有限公司
22	汽车电工与电子技术	王跃进	机电与信息工程学院	广州竞标汽车零部件制造有限公司
23	网络攻击与防护	郑开涛	机电与信息工程学院	广州市南软数码信息系统有限公司
24	Java 语言程序设计 实训	俞新凯	机电与信息工程学院	广州市清源信息科技有限公司
25	童装结构设计实训	周硕珣	艺术与设计学院	汕头市潮南区两英裕松制衣厂
26	室内陈设与家具设计	何丽	艺术与设计学院	广州市巨灵工程设计有限公司
27	设计素描	张琦	艺术与设计学院	广州市巨灵工程设计有限公司

序号	教材名称	项目负责人	项目所属二级学院	合作企业名称
28	室内设计制图	李应军	艺术与设计学院	广州市巨灵工程设计有限公司
29	二维动画制作实训教程	田甜	艺术与设计学院	广州壹玖柒捌卡通设计有限公司
30	跨境电商实训教程	李霜	外语外贸学院	广州热诚贸易有限公司
31	商务英语写作	周银新	外语外贸学院	广州热诚贸易有限公司
32	经济法	李雅茜	外语外贸学院	广州富柯森国际贸易有限公司
33	报关与报检实务	钟祥荣	外语外贸学院	广州桥集拉德国际货运代理有限公司
34	报关实务	钟飞燕	外语外贸学院	从化市口岸报关公司
35	BIM 应用教程之 Revit Architecture	高华	建筑工程学院	广州第二市政工程公司
36	建筑制图与识图	周可亮	建筑工程学院	广州简逸室内设计有限公司
37	建筑施工技术	陈勇	建筑工程学院	广东宏图建筑设计有限公司
38	市政工程施工	李铁	建筑工程学院	广东创南工程管理有限公司
39	企业人力资源信息管理实训	刘莎	经济与管理学院	广州市中人科技发展有限公司
40	三维动画建模技术	杨雄辉	艺术与设计学院	广州壹玖柒捌卡通设计有限公司
41	文秘综合实训	潘晨	人文学院	广州盛和文化传播有限公司
42	舞台语言综合训练	王文春	人文学院	广州市从化区文学艺术界联合会
43	网页设计实训教程	蔡小宇	机电与信息工程学院	广州豆蔻信息科技有限公司
44	数控加工工艺与编程项目化教程	程东风	机电与信息工程学院	广州明珞汽车装配有限公司
45	综合英语（专业篇第3册）	高细明	外语外贸学院	广州百荷有限公司
46	综合英语（专业篇第4册）	林逸	外语外贸学院	广州热诚贸易有限公司

数据来源：广州城建职业学院教务处

3.3 校企协同育人

学校组建了以广州天马集团和广州市建筑集团有限公司等企业为主导、以“产教融

合、校企一体”为基本模式的“广东城建职业教育集团”，实现了资源优化和功能整合，形成了“共建、共享、共赢、共长”的合作办学、协同育人的新机制，通过不断探索与实践取得了相对丰硕的校企合作新成果。目前，与学校签订并开展校企合作的企业达220多家，其中开展深度合作的企业112家。成立了绿色建筑学院、房地产管理学院、洲际英才学院等5个特色专业学院，共建生产性实训室34个，省级公共实训中心1个，省级协同育人平台1个，大师工作室5个，教师驻企工作站9个，研发中心3个。有效构建校企合作二级教学实体的新模式、开展顶岗实习和就业的新途径、实施员工培训及技术服务的新方法，广泛开展委托培养、定向培养、订单培养、现代学徒制培养，不断提高学生的就业率、就业质量和创业能力。初步建立起了职责明确、统筹有力、有机衔接、高效运转的运行机制，办学活力进一步增强，社会服务能力进一步提高。2015-2016学年开设订单班20个，订单培养人数664人。产学合作企业接收顶岗实习学生数4172人，接收应届毕业生就业1753人。

表 21 2015-2016 学年订单班开班情况表

序号	订单班名称	合作企业	合作专业	学生数
1	达内订单班	达内现代科技集团有限公司	动漫设计、广告设计	23
2	三星品高订单1班	广东三星品高整体家居装饰有限公司	室内设计、城市规划与设计	58
3	三星品高订单2班	广东三星品高整体家居装饰有限公司	室内设计	19
4	梦旅订单班	广州梦旅国际旅行社有限公司	旅游管理	35
5	洲际订单班	广州翡翠皇冠假日酒店有限公司	酒店管理	14
6	长昕汽车订单班	广州长昕汽车销售有限公司	汽车检测与维修	30
7	扬海科技订单班	广州市扬海科技有限公司	软件技术	35
8	威莱订单班	威莱日用品有限公司	电子商务	70
9	有道订单班	广东有道汽车有限公司	汽车检测与维修、汽车技术服务与营销	17
10	新宝订单班	广东新宝电器股份有限公司	工商企业管理、人力资源管理	32
11	龙浩订单班	广州龙浩置业咨询有限公司	工商企业管理、人力资源管理	31
12	邮政第3期订单班	广东邮政速递物流有限公司业务支持中心	物流管理、工商企业管理(中小企业创业管理方向)、工商企业管理、人力资源管理	37
13	景光物流订单班	深圳市景光物流有限公司	工商企业管理、人力资源管理、物流管理	38

序号	订单班名称	合作企业	合作专业	学生数
14	华必信订单班	东莞华必信会计师事务所	会计电算化	34
15	源晟会计订单班	广州源晟会计师事务所	会计电算化	31
16	易居房地产订单班	易居(中国)-广州金岳置业有限公司	营销与策划、市场开发与营销、会计电算化	71
17	华阳万科订单班	华阳国际设计集团	建筑工程技术	10
18	金成多维订单班	广州金成多维信息技术有限公司	工程造价、建筑工程技术、电气自动化技术、工程监理	38
19	开平住宅订单班	开平住宅建筑工程有限公司	工程造价、建筑工程技术、工程测量技术	19
20	名雕订单班	深圳名雕装饰股份有限公司	建筑装饰工程技术、建筑设备工程技术	26

数据来源：广州城建职业学院校企合作办公室

案例 6：建特色学院，促校企共融

广州城建职业学院依托广州市建筑集团有限公司、易居(中国)集团等大中型企业，共建以现代学徒制培养为主的绿色建筑学院、房地房管理学院、洲际英才学院、新道创客学院、达内设计学院等 5 个特色专业学院。有效探索校企合作共建二级教学实体的新模式，校企共同制定和实施人才培养方案，学校主要负责理论课程教学、学生日常管理等工作，合作企业主要负责选派工程技术人员和能工巧匠承担实践教学任务、组织实习实训。形成人才培养方案共定、教学过程共管、实训基地共建、师资队伍共育、教学资源共享、学生考核共评的人才共育长效机制，实现校企产权、产教、师资和文化的“四融合”，校企互惠互利、互相促进、共同发展的良好局面。



房地产管理学院成立仪式



绿色建筑学院签约仪式

案例 7：依托专业优势， 打造建筑产业园

广州城建职业学院依托广东省重点专业和一类品牌专业——建筑工程技术专业优势，集聚基地资源、教师资源以及学生资源，学校零资金投入，与企业共同打造“建筑产业园”。目前，已吸引了华阳国际设计集团、广东惠通工程顾问有限公司、广东中城国达装饰（集团）工程有限公司等 15 家建筑行业优质企业入驻。

“建筑产业园”开辟了学校校企合作新的工作模式，也为专业建设和人才培养提供了优越的实操环境，通过将真实项目融入课程教学，实施课证赛训一体的培养模式，人才培养质量显著提升，学生的技能竞赛获奖率、就业竞争力，教师的科研和社会服务能力均大幅提升，实现社会产值近千万。“建筑产业园”为学生提供了专业对口的顶岗实习和就业机会，为教师提供了接触行业最新动态的便利，为入驻企业提供了业务交流、项目拓展的机会，实现了校、企、生的共赢。



城建-本筑 BIM 技术研发应用中心揭牌仪式



城建-惠通工程结算检查中心揭牌仪式



学生在校企共建的工作室开展实践

建筑产业园入驻企业及合作项目名称

序号	名称	合作企业
1	城建-恒盛现代建筑技术研发中心	广州市恒盛建设工程有限公司
2	城建-华阳现代建筑设计技术研发中心	华阳国际设计集团
3	城建-铂域设计研发中心	广州市铂域建筑设计有限公司
4	城建-富华工程咨询服务中心	广州市富华工程建设监理有限公司
5	城建-惠通工程结算检查中心	广东惠通工程顾问有限公司
6	周绍南、陆战兵大师工作室	广州库塔工程设计有限公司
7	城建-本筑 BIM 技术研发应用中心	广州本筑信息科技有限公司
8	城建-中诚国达建筑装饰设计协同育人中心	佛山市中诚国达建筑工程有限公司
9	华联工作室	广东华联建设项目管理咨询有限公司
10	清华斯维尔授权培训中心	斯维尔科技有限公司

案例 8：校企融合，打造软件技术人才培养基地

广州城建职业学院软件技术专业与国内规模最大的建材行业 ERP 供应商——广州市扬海科技有限公司开展深度校企合作，2013 年开始以**合作就业**为切入点，累计接收 4 届 142 名毕业生实习就业，其中 23 人已晋升为经理和技术骨干，平均月薪达 7000，实现高薪体面就业；近三年全面开展**合作育人**，开设两期扬海科技订单班（85 人），8 名技术骨干入校授课、2 名专任教师驻企挂职锻炼，赞助首届“扬海杯”数据库知识大赛，共建校内外实训基地，积极推进课程教学改革，企业指导毕业设计组织答辩；2016 年推进**合作办学**，扬海科技作为常务理事单位加入广东城建职教集团，签订合作办学协议共同申报现代学徒制试点。未来拟共建“城建 - 扬海”软件学院，共谋**合作发展**。

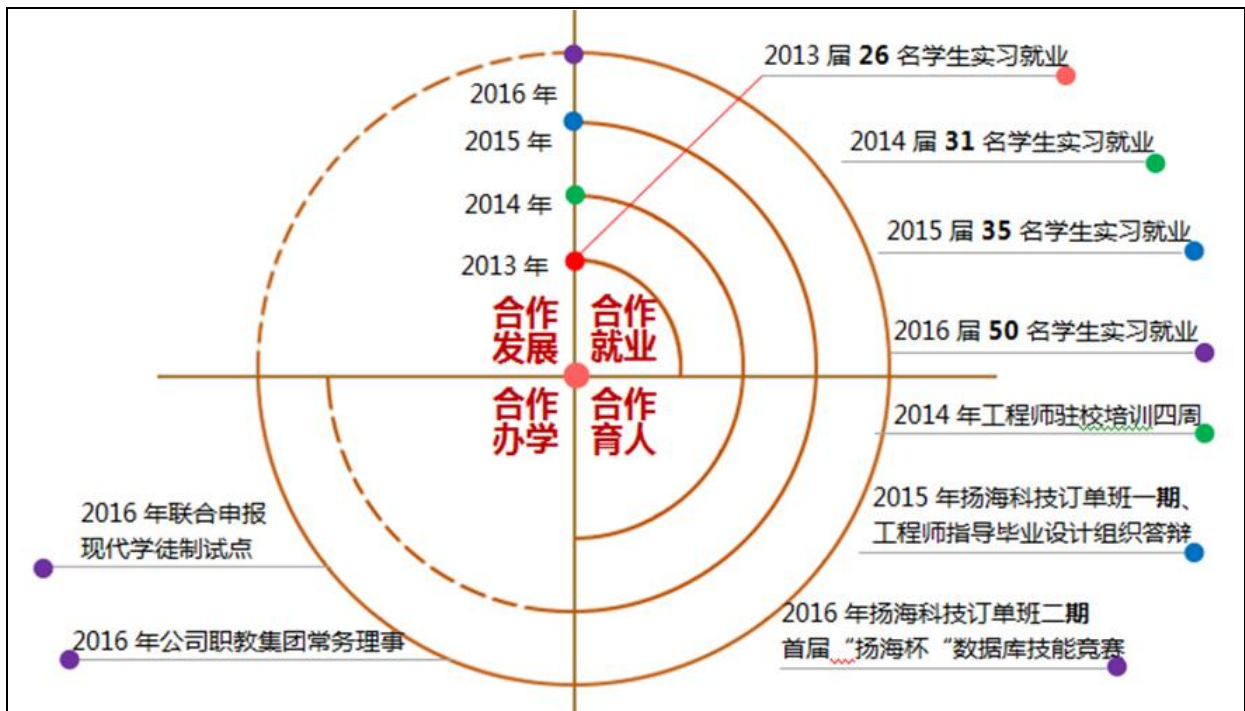

企业主导下的毕业设计答辩

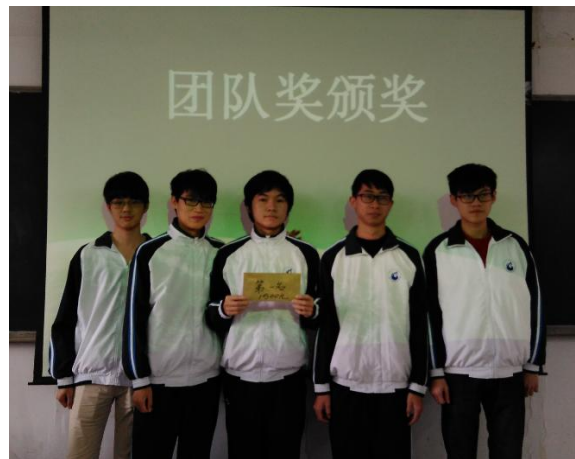

为优秀团队颁发奖金



“扬海杯”数据库知识大赛

3.4 校内外实践教学基地建设

3.4.1 校内实践教学基地

学校建有中央财政支持的职业教育实训基地 1 个、广东省职业教育实训基地 5 个、广东省公共实训中心 1 个，校级重点专业实训基地 9 个，校内实践教学基地 21 个，实训（验）室 309 个，实训基地面积达到 134866.48 平方米。校内实践教学基地总工位数 12379，生均校内实践教学基地工位数 0.66 个。

表 22 2015-2016 学年省级以上实训基地建设项目一览表

序号	项目名称	项目负责人	二级学院	立项时间	立项文号
1	建筑工程技术专业中央财政支持的职业教育实训基地	周晖	建筑工程学院	2013	财教 (2013) 264 号
2	建筑工程技术专业高等职业教育实训基地（省级）	周晖	建筑工程学院	2012	粤教高函 (2012) 111 号
3	工程造价专业高等职业教育实训基地（省级）	蒋晓云	建筑工程学院	2014	粤教高函 (2014) 165 号
4	机电一体化技术专业高职教育重点实训基地（省级）	王锦红	机电与信息工程学院	2015	粤教高函 (2016) 135 号
5	艺术设计专业高职教育重点实训基地（省级）	杨雄辉	艺术与设计学院	2015	粤教高函 (2016) 135 号
6	会计电算化专业高职教育重点实训基地（省级）	王媚莎	经济与管理学院	2015	粤教高函 (2016) 135 号
7	财经商贸类公共实训中心（省级）	王媚莎	经济与管理学院	2016	粤教高函 (2016) 148 号

数据来源：广州城建职业学院实训管理与设备处

2015-2016 学年，学校投资 741.49 万元用于实训室建设，新建、改扩建广告设计工作室、国际贸易跨境电商综合实训室、知行秘书事务所、会计综合实训室、工程造价专业机房、电力电子与拖动实训室扩建、PLC 可编程控制实训室、智能机器人实训室、工业产品研发与创新实训室、互联网产品策划设计实训室、高级维修电工考证实训室、自动化生产线组装与调试实训室、动漫录音室等 25 个实训室。

3.4.2 校外实践教学基地

学校充分发挥广东城建职业教育集团的作用，开展校企深度合作，截止学年末有校外实践教学基地 203 家。与企业合作共建大学生实践教学基地 31 个，其中与广州市恒盛建设工程有限公司、东莞华必信会计事务所、广东中辰钢结构有限公司、侨鑫集团有限公司等企业合作共建 10 个广东省大学生校外实践教学基地，与广东电信工程有限公司等合作共建 21 个校级大学生校外实践教学基地。校外实践教学基地使用总时间 33851（人天），生均使用时间为 1.94 天。

表 23 2015-2016 学年省级大学生校外实践教学基地建设项目情况一览表

序号	项目名称	项目负责人	二级学院	立项时间	立项文号
1	广州恒盛建设工程有限公司建筑工程技术专业实践教学基地	周晖	建筑工程学院	2013 年	粤教高函 (2014) 72 号
2	东莞华必信会计事务所会计与审计专业实践教学基地	黄子明	经济与管理学院	2013 年	粤教高函 (2014) 72 号
3	广东中辰钢结构有限公司建筑工程技术专业实践教学基地	鄢维峰	建筑工程学院	2014 年	粤教高函 (2015) 24 号
4	侨鑫集团有限公司商务英语专业实践教学基地	周银新	外语外贸学院	2014 年	粤教高函 (2015) 24 号
5	广东邮政速递物流业务支持中心工商企业管理专业校外实践教学基地	沈华艳	经济与管理学院	2015 年	粤教高函 (2016) 135 号
6	华阳国际设计集团建筑设计专业校外实践教学基地	文健	建筑工程学院	2015 年	粤教高函 (2016) 135 号
7	广东华联建设项目管理咨询有限公司工程造价专业校外实践教学基地	张红霞	建筑工程学院	2015 年	粤教高函 (2016) 135 号
8	广州桥集拉德国际货运代理有限公司国际经济与贸易专业校外实践教学基地	钟祥荣	外语外贸学院	2015 年	粤教高函 (2016) 135 号
9	广东有道汽车有限公司汽车检测与维修技术专业校外实践教学基地	刘桂光	机电与信息工程学院	2015 年	粤教高函 (2016) 135 号
10	广州立升展览服务有限公司市场营销专业校外实践教学基地	袁航	经济与管理学院	2015 年	粤教高函 (2016) 135 号

数据来源：广州城建职业学院实训管理与设备处

案例 9：多方协同，构建智能制造创新应用公共实训中心

广州城建职业学院针对产业转型升级、“中国制造 2025”及“创新驱动发展”战略对人才培养提出的新要求，结合广东省制造业发展战略，在我校建设一个面向装备制造专业大类，以先进制造（含计算机辅助设计、模具设计与模流分析技术、数控编程与数控加工）技术为基础，以机器人、3D 打印、柔性制造为特色的校内综合性实训场，同时整合光机电技术研究院、台湾计算机辅助成型协会、浙江亚龙教学设备有限公司、广州聚赛龙工程塑料有限公司等科研院所、行业协会与设备、材料生产企业的技术与设备资源打造一个具备教学、生产、技术服务、科技研发、社会培训、科普教育六大功能的校企紧密合作型的智能制造创新应用公共实训中心。

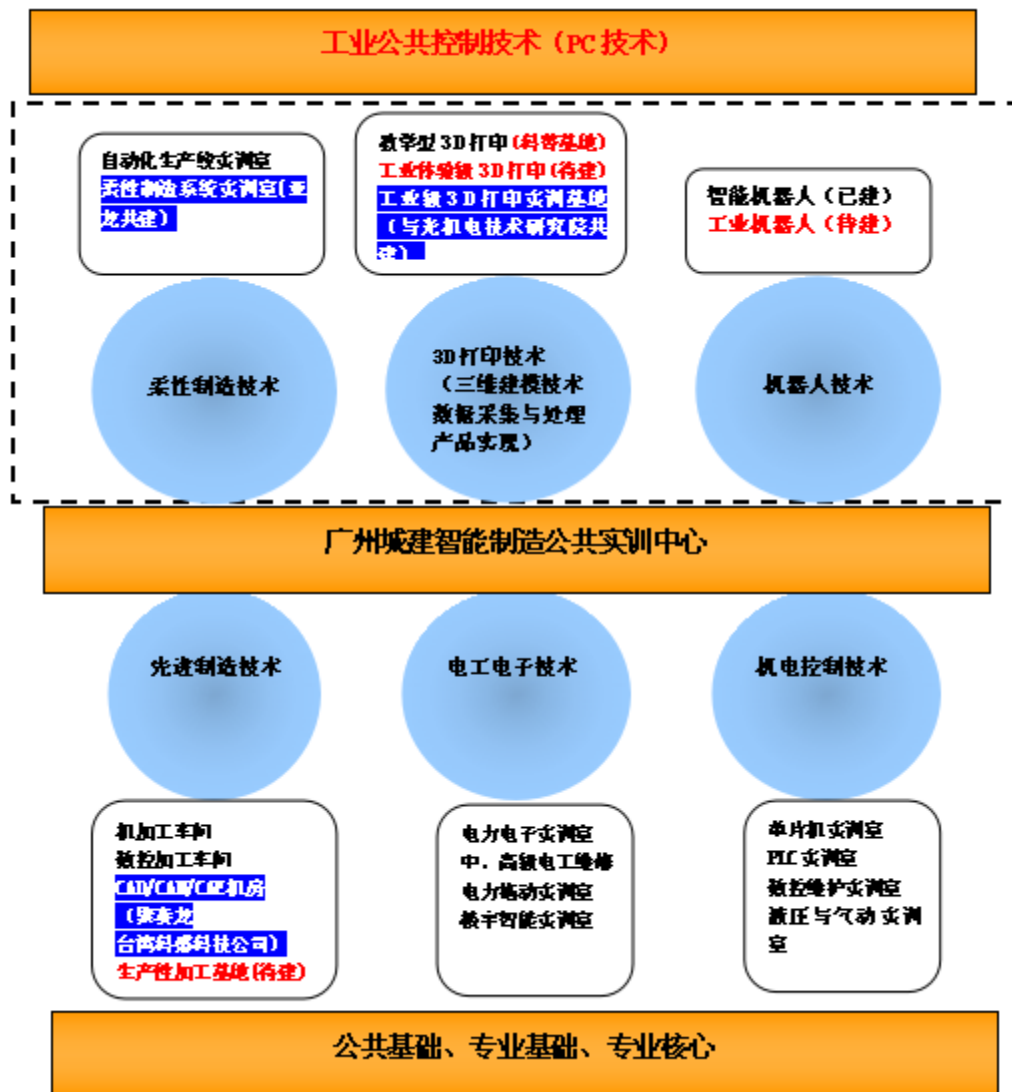

3.5 创新创业教育

学校确立了“精准定位、强化实践，面向全体、分类施教，融入专业、教学相长”的创新创业教育方针，按照高质量创新创业教育的需要，进行资源集聚、师资调配、教法改革，将学生的创新意识培养和创业思维养成融入人才培养全过程，专业教育与创新创业教育有机融合、相互促进，取得了良好的效果。2015年12月获评为“广东省大学生创新创业教育示范学校”、“全国高等学校创业教育研究与实践先进单位”之后，2016年8月获评为“全国民办高校创新创业教育示范学校”，并且是全国唯一一所获得创新创业综合奖的高职院校。

2015-2016 学年，学校开展“双创”师资培训 66 人次，引培“双创导师” 50 人，参与创新创业相关项目学生数 2896 人，获得广东省大学生创新创业训练计划项目 6 个。

表 24 2015—2016 学年创新创业师资培训情况一览表

序号	时间	培训内容	人数	培训机构
1	2015 年 8-9 月	三创及职技教育师资培训	25	台湾龙华科技大学
2	2015 年 9 月至 2016 年 8 月	SYB 讲师培训	6	广东省职业训练局
3	2016 年 2 月	KAB 讲师培训	35	团中央 KAB 项目办公室
合计			66	

数据来源：广州城建职业学院创业教育学院

表 25 2015—2016 学年学生参与创新创业项目情况一览表

序号	创新创业活动名称	参与人数 (人)	主要成果
1	大学生创新创业训练计划项目	110	2015 年立项省级项目 6 个，校级项目 22 个
2	“挑战杯·创青春”广东大学生创业大赛、第二届中国互联网+大学生创新创业大赛等国家、省、市各类创新创业比赛	1296	三等奖（铜奖）以上 8 个；优秀奖 5 个
3	创业先锋班	100	
4	SYB 创业培训	390	约 370 人获 SYB 证书
5	就业、创业指导进校园活动	1000	
合计		2896	

数据来源：广州城建职业学院创业教育学院

案例 10：校企共建创客学院，四众模式助力学生创新创业

广州城建职业学院联手新道科技股份有限公司，建立了以“特色专业+创新创业”为培养模式的“新道创客学院”，实行“课程众建、学生众管、项目众扶、资金众筹”，依托二级学院不同专业群开展“智能机器人”、“3D打印技术”等创新培优工程，成立跨专业的创新创业小组，开设创新创业先锋班，共同开发创新创业课程，培养“技能型”、“管理型”和“经营型”的复合应用型人才。特色专业学院的学生作为发起者，依托专业进行创业，实现专业教育与“双创”教育的深度融合。



“新道创客学院”挂牌成立



与深圳创客工场开展深度合作，强化学生“三创”训练

案例 11：以赛促学，在比赛中提升学生双创实战能力

广州城建职业学院大力营造校园三创文化氛围，以赛促学、以赛促教、以学促做，致力于培养学生的创新意识、创意能力和团队精神，鼓励同学们积极参加各类创新创业比赛，选派优秀的双创导师进行针对性的培训，指导学生进行项目宏观、中观和微观环境分析，撰写市场调研报告，制定市场营销计划和利润计划，预测启动资金需求，完成商业计划书的写作及项目路演。在 2016 年“挑战杯”创业大赛中 15 支团队分获二等奖、三等奖和优秀奖。在 2016 年第二届中国“互联网+”大学生创新创业大赛中，有 84 支团队 400 余人参赛，8 支团队获省级优秀奖，学校第二次获得广东省分赛区优秀组织奖。



创业项目路演

“挑战杯”大学生创业计划大赛赛前培训

3.6 师资队伍

3.6.1 师资队伍建设

2015-2016 学年学校继续以建成一支“相对稳定、结构合理、战斗力强、富有活力”的“双师结构”教师队伍为工作目标，提出“引”、“培”并举，重在培养的工作思路，以完善教师激励和约束机制为抓手，持续优化教师结构，在 2016 年省“创新强校工程”中期检查中，学校综合排名在 79 所公民办高职院校中排名 23，师资队伍排名 21。

实施高层次人才引进政策，完善专业技术岗位套等定级制度，采用“引进既定”原则承认新入职教师原有职称和业绩，本学年引进教师 64 名，高级职称占比 25%，硕士以上学位教师占比 72%；修订兼职兼课教师管理办法，支持企业兼职教师牵头教学研

究项目，引进高层次技能型兼职教师 7 名。

实施高层次人才培养政策，培养广东省优秀青年教师 1 名，“千百十”省级培养对象 1 名、校级培养对象 6 名；支持 4 名教师在职攻读博士学位；7 名教师参加国内访学，1 名教师获得公派访学；7 名教师带薪到企业长期（3 个月以上）顶岗实践；校内评聘高级专业技术职务 16 人；加强职称晋升指导，2015 年学校有 1 名教师评为教授、4 名教师评为副教授，5 名教师评为高级工程师；2016 年学校又传佳讯，有 1 名教师评为教授，6 名教师评为副教授。

继续推进四项培训（学历学位提升、专业技能考证、企业顶岗实践、国内外访学研修），助力教师职业发展、职称晋升、教科研水平提高。2016 年，学校组织教师参加校内外培训达到 833 人次，基本覆盖全体教师。

案例 12：出政策、搭平台、强激励，助力教师职称晋升

学校发挥民办学校的体制机制优势，“出政策、搭平台、强激励”，支持校内中青年教师晋升高级职称。按照不低于国家高级专业技术资格申报条件的原则，结合学校发展需要，拟定高级专业技术职务校内评聘标准，选聘一批扎根民办高职教育的青年骨干教师进行重点培养；每年聘请高级职称评审委员会专家举办两次专业技术资格申报培训，并对申报高级专业技术资格人员开展一对一的指导；支持教师参加国内外访学项目，提高教师的教科研能力；对中级职称以上教师实行套等定级并配套相应的津贴，激发教师晋升职称的内生动力。继 2015 年省教育厅评审 1 人晋升教授 4 人晋升副教授，2016 年学校又有 1 人晋升教授、6 人晋升副教授，获得 2 人晋升晋升教授，10 人晋升副教授的喜人成果，成为同类民办学校之最。



学校为 2016 年校聘高级专业技术职务教师颁发聘书



高评委专家为申报高级职称人员进行指导



学校领导指导申报高级职称教师提炼材料

3.6.1 教学团队建设

学校依托质量工程项目推进专业教学团队建设，建有省级建设项目 4 项，校级建设（培育）项目 8 项。

表 26 广东省优秀教学团队建设项目一览表

序号	项目名称	负责人	立项时间	立项文件（文号）
1	国际经济与贸易专业教学团队	李志强	2014 年	粤教高函（2015）24 号
2	建筑工程技术专业教学团队	周晖	2015 年	粤教高函（2015）24 号
3	会计电算化专业教学团队	王媚莎	2015 年	粤教高函（2016）135 号
4	工程造价专业教学团队	杨树峰	2015 年	粤教高函（2016）135 号

数据来源：广州城建职业学院教务处

3.7 教学工作诊断与改进

3.7.1 部门保障，理念灌输

2016 年学校成立质量管理办公室，专门负责教学工作诊断与改进的统筹和推进工作。为更好确保确立全面质量管理理念，学校组织校领导和教务处等部门负责人参加常州工程职业学院和广东省有关教学诊改工作的培训，并多次组织管理干部和全体教职工会议，学习《教育部办公厅关于建立职业院校教学工作诊断与改进制度的通知》（教职成厅〔2015〕2 号）、《高等职业院校内部质量保证体系诊断与改进指导方案（试行）》（教职成司函〔2015〕168 号）、《广东省高等职业院校内部质量保证体系诊断与改进实施方案（试行）》（粤教高函〔2016〕81 号）相关文件，从上至下地推进全面质量管

理理念的形成。

3.7.2 “三位一体”质量保障体系建设

学校着手推进“数据平台、教学诊改、质量年报”三位一体的质量保障体系建设。一是学校利用智慧校园建设项目促进各方面办学数据的信息化，搭建教学工作诊改信息化平台；二是主动适应社会经济发展需要，按照“需求导向、自我保证、多元诊断、重在改进”的工作方针，完善内部质量保证体系，健全质量标准体系，创建现代质量文化，切实履行人才培养工作质量保证主体的责任，建立和完善常态化内部质量保证体系和可持续的诊改工作机制，制定了《内部质量保证体系诊断与改进工作方案（试行）》，以“修订2016年人才培养方案、调整优化2017年招生专业、规范课堂教学”为抓手，进一步完善人才培养质量评价标准，强化了人才培养全程质量监控，促进多方参与的质量评价、反馈与改进机制的形成，推进教学工作诊断与改进工作，提升了内部质量保证的工作成效；三是以数据平台和教学工作诊改为依据编制并发布学校和二级学院质量年报。

3.8 教学信息化建设

学校在智慧校园建设中，分别从硬件基础环境、基础应用支撑平台、校务管理平台、开放式学习平台、教学资源云平台等方面加强信息化建设。目前，校园网主干光纤已经通达校园内的各教学楼、办公楼、宿舍、饭堂等建筑。网络出口总带宽为8G，网络设备800多台，网络信息点数25269个，免费WIFI热点覆盖行政楼、图书馆、饭堂等公共区域，为学校的教学、办公、管理和服务等各项工作提供了强有力的支撑。目前中心机房物理服务器123台，其中安装虚拟化操作系统有46台，虚拟服务器达到216台，较好的满足了各种应用系统、教学软件、网站服务等需求。

目前我校已建成共享数据中心、统一信息门户管理系统、统一报表中心、数据综合分析等应用支撑平台建设；完善校务管理信息系统建设，包含资产管理系统、经费管理系统、收费管理系统、科研管理系统、问卷调查系统、绩效考核管理、自动化办公管理等13个管理信息系统；全面开展移动校园信息化建设，完成了移动办公系统、微信服务号、在线点播等移动客户端建设；完善学生综合服务应用系统建设，包含招生管理、迎新管理、宿舍管理、学工管理、离校管理、就业管理等9个应用系统，实现学生“一条线”综合服务管理；各种应用数据进一步集成，建立和优化了165项信息化管理业务

流程，其中学生工作管理流程达到 86 项，使学校管理过程可检验、可追溯，支持校、院两级管理体制机制改革，推动管理服务规范化、专业化、精细化。

在教育技术方面，已建成数字化学习平台、智能录播教学平台、在线考试系统、流媒体点播系统、实景课堂系统、云学堂等。依托教学资源云平台，建成一批优质教学资源，其中包括网络课程 130 多门，资源共享课 102 门，开放共享的 MOOC 课程 78 门，视频公开课数量 9 门，教师空间数量 1037 个，学习空间 18095 个，有效促进信息技术与教育教学的深度融合。

案例 13：柔性流程和服务，构建智慧校园

广州城建职业学院于 2013 年 8 月份开始全面开展数字化校园建设，在项目实施过程中，紧跟信息化技术的前沿，坚持服务教育教学的理念，不断总结思考和探索创新，目前已经建成了基础应用支撑平台、校务管理平台、学生综合服务管理平台、开放式学习平台、教学资源云平台等信息管理及服务管理平台系统，基本实现了学校的数字化运行，初步形成了智慧校园的建设和发展模式。通过流程中心和移动校园终端的深度集成，提供不直接面向用户的柔性服务和柔性流程，用户不需要进入具体的业务系统，便可在移动端轻松获取信息服务与申办流程，如移动学习、数据分析、业务申请（资产报修、费用报销、调停课、请假等）、公共信息等。

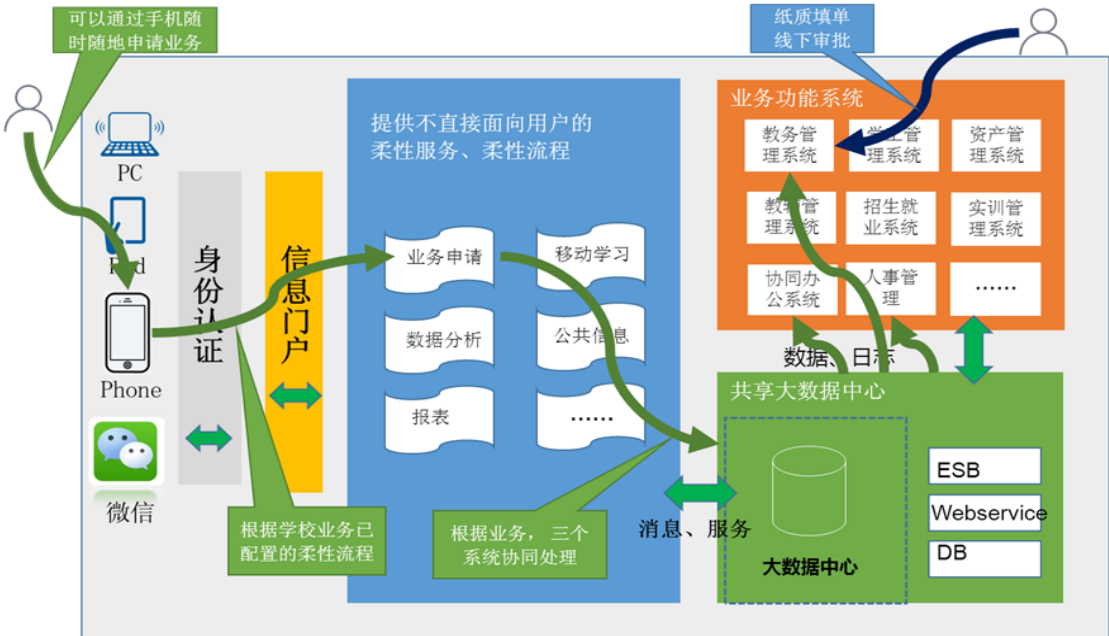

调停课业务流程

3.9 科技创新

3.9.1 专利申报

学校 2015-2016 学年共申报专利 128 项，其中发明专利 18 项，实用新型专利 38 项，外观设计专利 72 项。

表 27 2015-2016 学年获专利证书（授权）一览表

序号	专利名称	专利类型	申请日期	专利授权号
1	一种木皮复合瓷砖及其制作工艺	发明专利	2016.03.30	CN201610191219.3
2	环浪时装领结构的制版方法	发明专利	2016.03.30	CN201610191279.5
3	一种皱纹漆画的画法	发明专利	2016.03.30	CN201610192349.9
4	一种隐形水平流式人工湿地系统	发明专利	2016.04.13	CN201610226065.7
5	适用于城市绿地的雨水蓄水回渗模块和系统	发明专利	2016.04.22	CN201610253551.8
6	阿拉伯式斗篷披风的制版方法	发明专利	2016.04.22	CN201610255455.7
7	一种沥粉平塑漆画的画法 B	发明专利	2016.04.27	CN201610269854.9
8	不对称紧身胸衣的制版方法	发明专利	2016.04.27	CN201610269855.3
9	一种乳胶漆	发明专利	2016.04.27	CN201610270850.2
10	具有自我修复能力且兼具美感的生态友好型驳岸工程结构	发明专利	2016.04.27	CN201610273473.8
11	系带式连体泳衣的制版方法	发明专利	2016.05.10	CN201610311614.0
12	一种布艺复合瓷砖及其制作工艺	发明专利	2016.05.10	CN201610311708.8
13	一种风力吸砂流量控制方法	发明专利	2016.05.11	CN201610312229.8
14	全民吹风筒	发明专利	2016.05.12	CN201610317121.8
15	一种微粉砂料压力喷砂装置	发明专利	2016.05.16	CN201610322000.2
16	一种全密封热式真空压铸模具总成	发明专利	2016.05.16	CN201610322269.0
17	一种风力吸砂流量控制结构	发明专利	2016.06.15	CN201610430209.0
18	适用于地下车库顶板绿化种植的种植土层和地基	发明专利	2016.07.06	CN201610526609.1
19	具有防皱效果的滚柱搓洗式洗衣机	实用新型	2015.09.23	CN201520747847.6
20	具有防震功能的镂空式鸡蛋篮	实用新型	2015.09.23	CN201520747848.0
21	一种便于运输的建筑装饰用石膏板	实用新型	2015.09.23	CN201520747849.5
22	一种建筑装饰用墙板	实用新型	2015.09.23	CN201520747850.8
23	光感睡眠计时器	实用新型	2016.01.27	CN201620083242.6
24	一种层叠式食品展示盒	实用新型	2016.01.29	CN201620090977.1
25	一种 U 盘寻物器	实用新型	2016.01.29	CN201620090978.6
26	一种钢筋混凝土柱马牙槌钢模板	实用新型	2016.01.29	CN201620090979.0

序号	专利名称	专利类型	申请日期	专利授权号
27	一种可对地下水进行补偿的新型雨水井	实用新型	2016.01.29	CN201620090980.3
28	一种保温墙体	实用新型	2016.01.29	CN201620094379.1
29	一种屋顶绿化种植结构	实用新型	2016.01.29	CN201620097189.5
30	一种推拉窗 E	实用新型	2016.02.23	CN201620137140.8
31	一种带保温功能的节能电磁炉	实用新型	2016.02.24	CN201620137948.6
32	一种用于建筑模板的对拉螺管	实用新型	2016.02.24	CN201620139658.5
33	USB 电动清洁工具	实用新型	2016.03.01	CN201620153865.6
34	一种环保型竹艺烟斗	实用新型	2016.03.02	CN201620160481.7
35	一种新型推拉窗	实用新型	2016.03.02	CN201620160515.2
36	一种多功能肠粉机	实用新型	2016.03.08	CN201620176458.7
37	一种高稳定性篮球架	实用新型	2016.03.10	CN201620179631.9
38	一种内桶容积可调节的分类垃圾桶	实用新型	2016.03.16	CN201620203724.0
39	行走式龙门架	实用新型	2016.03.17	CN201620206839.5
40	一种可用于园林景观墙垂直绿化的砌块砖	实用新型	2016.03.18	CN201620214343.2
41	适用于城市绿地的雨水蓄水回渗模块和系统	实用新型	2016.03.23	CN201620231403.1
42	一种等电位系统	实用新型	2016.03.28	CN201620248256.9
43	建筑安全防护网	实用新型	2016.03.29	CN201620251817.0
44	手腕式 U 盘	实用新型	2016.04.01	CN201620263764.4
45	带肋塑料模板	实用新型	2016.04.13	CN201620303911.6
46	全民吹风筒	实用新型	2016.04.14	CN201620309142.0
47	一种防拉脱的钓鱼竿钓竿	实用新型	2016.04.14	CN201620309863.1
48	一种通用型热式真空压铸机	实用新型	2016.04.15	CN201620313835.7
49	一种组合套餐配送盒	实用新型	2016.04.22	CN201620343599.3
50	一种螺栓式钓鱼脱钩器	实用新型	2016.04.22	CN201620345495.6
51	一种建筑施工安全防护装置	实用新型	2016.05.04	CN201620391760.4
52	一种竹筒混凝土结构	实用新型	2016.05.10	CN201620427382.0
53	一种预制横梁	实用新型	2016.05.11	CN201620428138.6
54	一种避雷带支持卡	实用新型	2016.05.18	CN201620457503.6
55	一种全密封热式真空压铸模具总成	实用新型	2016.05.18	CN201620457505.5
56	混凝土砂浆分离器	实用新型	2016.05.23	CN201620480528.8
57	插座（胡须）	外观设计	2015.09.25	CN201530375920.7
58	打火机（麻将發）	外观设计	2015.09.25	CN201530376026.1
59	吊灯（书型）	外观设计	2015.09.25	CN201530376164.X

序号	专利名称	专利类型	申请日期	专利授权号
60	烟灰缸（车轮）	外观设计	2015.09.25	CN201530376185.1
61	台扇	外观设计	2015.09.25	CN201530376299.6
62	垃圾篓（花瓣）	外观设计	2015.09.25	CN201530376443.6
63	箱子（名泉蛋）	外观设计	2015.09.25	CN201530376444.0
64	吊灯（福字）	外观设计	2015.09.28	CN201530377699.9
65	餐椅（传承）	外观设计	2015.09.28	CN201530377752.5
66	鼠标垫（电视屏幕）	外观设计	2015.09.28	CN201530377753.X
67	打火机（扑克牌）	外观设计	2015.09.28	CN201530377764.8
68	打火机（扳手）	外观设计	2015.09.28	CN201530377784.5
69	碗（猪仔）	外观设计	2015.09.28	CN201530377894.1
70	插座（女人头）	外观设计	2015.09.28	CN201530377912.6
71	插座（青蛙）	外观设计	2015.09.28	CN201530377913.0
72	笔筒（山羊）	外观设计	2015.09.28	CN201530378529.2
73	迷你订书机	外观设计	2015.09.28	CN201530378536.2
74	纸巾盒（西瓜）	外观设计	2015.09.28	CN201530378576.7
75	鼠标垫（囧字）	外观设计	2015.09.28	CN201530378616.8
76	鼠标垫（导演牌）	外观设计	2015.09.28	CN201530378642.0
77	包装盒（牛乳霜）	外观设计	2015.09.28	CN201530378702.9
78	包装盒（潮汕贡品 02）	外观设计	2015.09.28	CN201530378888.8
79	巡警	外观设计	2015.09.28	CN201530378926.X
80	挂钩（猫仔）	外观设计	2015.09.29	CN201530380776.6
81	鼠标垫	外观设计	2015.09.29	CN201530380790.6
82	包装袋	外观设计	2015.09.29	CN201530380825.6
83	肥皂盒（贝壳）	外观设计	2015.09.29	CN201530380826.0
84	直尺（长颈鹿）	外观设计	2015.09.29	CN201530380828.X
85	读卡器（二）	外观设计	2015.09.29	CN201530380845.3
86	碗（卡哇伊）	外观设计	2015.09.29	CN201530380873.5
87	瓜子盒（波浪）	外观设计	2015.09.29	CN201530380874.X
88	工具盒	外观设计	2015.09.29	CN201530380906.6
89	柜子	外观设计	2015.09.29	CN201530380907.0
90	剪刀（兔子卡通）	外观设计	2015.09.29	CN201530380949.4
91	尺子（手枪）	外观设计	2015.09.29	CN201530380954.5
92	音箱（小狗）	外观设计	2015.09.29	CN201530380959.8
93	餐桌椅（花瓣）	外观设计	2015.09.29	CN201530380963.4
94	灭蚊灯（盾牌）	外观设计	2015.09.29	CN201530380974.2

序号	专利名称	专利类型	申请日期	专利授权号
95	纸巾盒	外观设计	2015.09.29	CN201530380976.1
96	警用	外观设计	2015.09.29	CN201530380977.6
97	道闸	外观设计	2015.09.29	CN201530381027.5
98	梳子(旗袍)	外观设计	2015.09.29	CN201530381064.6
99	加湿器	外观设计	2015.09.29	CN201530381074.X
100	订书机(蚱蜢)	外观设计	2015.09.29	CN201530381645.X
101	碟子(树影)	外观设计	2015.09.29	CN201530381658.7
102	碗(小白兔)	外观设计	2015.09.29	CN201530381675.0
103	包装盒(从化特产)	外观设计	2015.09.29	CN201530381699.6
104	垃圾桶(乌龟)	外观设计	2015.09.29	CN201530381772.X
105	货架(BB五金)	外观设计	2015.09.29	CN201530381775.3
106	家用肠粉机	外观设计	2015.09.30	CN201530382476.1
107	椅子(方形)	外观设计	2015.09.30	CN201530382477.6
108	行车记录仪	外观设计	2015.09.30	CN201530382480.8
109	羽化连衣裙	外观设计	2015.09.30	CN201530382947.9
110	雕塑(智慧之键)	外观设计	2015.10.09	CN201530389345.6
111	储钱罐(灭火器)	外观设计	2016.03.31	CN201630101085.2
112	充电宝	外观设计	2016.04.29	CN201630155341.6
113	打火机(苹果)	外观设计	2016.05.18	CN201630187842.2
114	梳子(鱼刺)	外观设计	2016.05.18	CN201630187844.1
115	碗(西瓜)	外观设计	2016.05.18	CN201630187845.6
116	前台(眼镜)	外观设计	2016.05.18	CN201630187853.0
117	台灯(蘑菇的故事)	外观设计	2016.05.18	CN201630187854.5
118	挂衣架	外观设计	2016.05.18	CN201630187856.4
119	黑板擦	外观设计	2016.05.18	CN201630187858.3
120	水杯(花纹)	外观设计	2016.05.18	CN201630187860.0
121	时钟(晨鸣)	外观设计	2016.05.18	CN201630187863.4
122	插座(男人头)	外观设计	2016.05.18	CN201630187866.8
123	服装(积木)	外观设计	2016.05.18	CN201630187869.1
124	连衣裙	外观设计	2016.06.02	CN201630217934.0
125	连衣裙(大自然)	外观设计	2016.07.01	CN201630298369.5
126	碎纸机(三)	外观设计	2016.07.01	CN201630298405.8
127	读卡器1	外观设计	2016.07.01	CN201630298415.1
128	回形针(衣架)	外观设计	2016.07.01	CN201630298780.2

数据来源：广州城建职业学院科技处

案例 14：推动专利转化，实现技术推广

广州城建职业学院获批的专利项目中，已有多项专利与厂家合作，实现专利转化。其中，赖志康设计的“行车记录仪”（外观专利号：30382480.8）和方岩设计的“一种多功能肠粉机”（实用新型专利号：20176458.7）设计新颖，别具一格，已实现产值近百万元。



行车记录仪

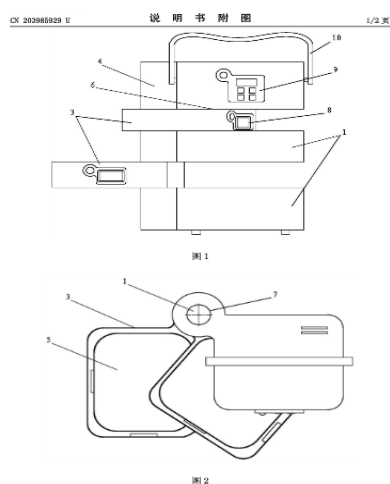

多功能肠粉机

3.9.2 课题研究

2015-2016 学年全校纵向教科研课题 61 项，经费到款额 12.7 万元，其中王爱文的课题“经济转型中区域职业院校的创新创业教育研究——以广东省为例”为我校第一个国家级课题。

表 28 2015-2016 学年纵向课题资助经费统计表

课题级别	课题项数	资助经费（万元）
国家级	1	2
省级（含国家级学会）	3	5
地市级（含省级学会）	57	5.7
合计	61	12.7

数据来源：广州城建职业学院科技处

4 政策保障

4.1 落实国家政策

学校积极贯彻落实《国务院关于加快发展现代职业教育的决定》（国发〔2014〕19

号)、教育部《高等职业教育创新发展三年行动计划(2015-2018)》(教职成〔2015〕9号)、《广东省现代职业教育体系建设规划(2015-2020年)》等文件,以更好服务广东省、广州市国民经济与社会发展为目标,进一步促进全校师生员工的全面发展,按照《广东省高等教育“创新强校工程”实施方案(试行)》,结合学校发展实际,编制了学校的十三五发展规划、专业发展规划和创新强校实施方案。

表 29 2015-2016 学年落实国际政策情况表

指标	单位	2015 年	2016 年
年生均财政拨款水平	元	359.4	578.74
在岗教职员工总数	人	998	1024
生均企业实习责任保险补贴	元	—	25
专任教师总数	人	798	836
专任教师参加省级培训量	人日	176	191

数据来源:广州城建职业学院

4.2 深化体制机制改革

作为广东省“民办高校内部管理模式改革”和“深化高校自主办学综合改革”试点单位,学校2015-2016学年继续推进创新强校“1177工程”建设项目,通过广东省教育厅组织的中期考核,位居民办高校第一。

学校服务产业转型升级,与行业企业深度合作,成立了企业主导型的大型职教集团——广东城建职教集团,开办房地产管理、绿色建筑、新道创客、达内设计等专业特色学院。站在合作办学、合作育人、合作就业、合作发展的新高度,积极探索建立校内生产性实训基地、大师工作室、住企工作站,专利出现井喷式增长,孵化了一大批科技和社会服务成果。

以民办高职院校内部治理模式创新为抓手,深化体制机制改革,调整二级学院设置,选配学术院长和分管教学、科研、学工、行政领导,探索建立党政工联席会制、院领导对口联系教研室、院领导定期接待师生。学校进一步加大人事分配制度改革,大幅度提升高级职称教师待遇,内部评聘一批教授、副教授。全面开展二级学院管理改革,下放人权、财权、教学管理权,促进二级学院由教学单位向办学单位转变,激发了二级学院

的办学活力。

学校通过建立健全现代大学制度，完善学校章程，坚持依法治校、规范办学，成功获评“广东省依法治校示范校”，率先挂牌成立了省内民办高校法律工作室，开通了学校有效沟通广大师生的新渠道，开启了发挥依法办学示范效应的新模式。学校“两级八制城建模式”在中国南方教育高峰论坛和中国职业技术教育学会民办职业技术教育创新发展研讨会介绍，受到关注。

5 服务贡献

5.1 就业服务

2016 届毕业生初次就业中留在当地就业比例为 36.23%，较 2015 届略有下降；到中小微企业等基层服务占 90%以上，到国家骨干企业就业的占 5.64%。



图 20 2015、2016 届毕业生初次就业服务情况

5.2 培训服务

在国家取消部分职业资格证书项目政策影响下，学校积极拓展对外鉴定培训工作，与广州城建技工学校、广东信息工程职业学院、从化区技工学校等单位保持良好的合作关系。同时积极拓展服务渠道，新增广州城市职业技工学校、当代职业培训学校、广州工商技工学校、广东华夏职业学院、广东省华立技师学院、广东省环保技工学校、广州开发区技工学校、广州科技职业技术学院等 8 所院校及教育机构合作开展鉴定与培训服务，总规模已达 9405 余人次，为地方经济转型和产业的发展提供人力资源保障。

5.3 “四技”服务

2015-2016学年，全校为企事业单位提供的“四技”服务共22项，服务到款额达到56.34万元，较2014-2015学年42.66万元增加13.68万元，增长32.1%。

表 30 2015-2016 学年完成“四技”服务项目一览表

序号	社会服务对象	项目类型	到账（万元）
1	从化区城乡建设局市政建设科	技术咨询	0.05
2	广东建设职业技术学院	技术咨询	0.50
3	中国邮政速递物流股份有限公司广东省 11183 业务中心	技术服务	17.53
4	中铁一局广州市轨道交通十四号线邓村车辆与综合基地施工 I 标项目经理部	技术服务	5.00
5	广州穗鼎工程咨询有限公司	技术服务	9.88
6	广东勤联长实科技有限公司	技术服务	4.00
7	广州逸林假日酒店有限公司	咨询服务	0.89
8	广州市从化第一建筑工程有限公司	技术服务	0.24
9	广州名动计算机科技有限公司	技术服务	2.80
10	广州市巨灵工程设计有限公司	技术研发	5.00
11	广州冀能教育科技有限公司	技术培训	1.00
12	佛山三水区华星酒店	技术培训	0.20
13	从都国际企业有限公司	技术服务	5.78
14	广州市从化区住房和建设局	技术咨询	0.05
15	深圳弘立设计工程有限公司	技术服务	1.10
16	大庆市良丰农业科技有限公司	技术培训	0.10
17	广州索派企业管理顾问有限公司	技术服务	0.28
18	广州市绿达环保机械有限公司	技术服务	0.20
19	晨俊电子产品商行	技术服务	0.10
20	广州市粤求新教学装备工程有限公司	技术服务	1.00
21	广州环球搏毅展览有限公司	社会服务	0.39
22	东莞市华美乐建材超市有限公司	技术培训	0.24
	合 计		56.34

数据来源：广州城建职业学院科技处

案例 15：创新校企“四合”模式，提升服务发展能力

广州城建职业学院建筑工程技术专业依托中央财政支持建设的实训基地设备和人才优势，与中铁一局集团有限公司广州市轨道交通 14 号线邓村车辆段与综合基地施工工程项目部合作，共建“工程测量技术服务中心”和“驻企工作站”，打造“项目服务、技术咨询、学生顶岗、课题研究”等四个方面的合作育人模式。本年度师生完成了该项目 I 标和 II 标段工程施工测量、验收资料制作及技术咨询等服务，开展施工作业人员平安卡培训和创优咨询工作，实现社会服务收入近 50 万元；校企合作开展了《岩土 128m 超高边坡施工技术研究》等 3 项省市级教科研课题，立项经费近 10 万元，并获得中铁一局科学技术三等奖、广州市科学技术成果、第三届职业技术教育科学研究成果奖等；聘任项目部 5 名技术骨干作兼职教师，现场教学学生近 500 人次，52 人次直接参与项目建设，5 名毕业生经过知岗、跟岗、顶岗、就业环节成为项目骨干，独立管理高边坡区段，成为“山大王”，该项目很好地提升了专业服务地方发展的能力。



学生在现场开展测量工作



技术服务签约



学生顶岗实习



“山大王”管理的 128 米超高边坡段

案例 16：服务当地，助农村电商标准化

广州城建职业学院以广东从玉农业集团有限公司、广州润至园等企业为依托，按照农村电子商务标准进行项目开拓，积极改进完善公司网站，对现运营的从玉公众号进一步推广，借助高校独特的优势，为企业打造具有农村特色的电子商务运营体系，学校《农村电子商务先进标准体系试点》被批准立项为广东省 2014 年现代服务业先进标准体系试点项目（第二批）。



从化区质量监督局指导工作



农村电子商务服务平台



玫瑰主题公园

主要服务企业

5.4 志愿者服务

学校结合政府部门的相关要求，积极推动志愿服务常态化、规范化、项目化建设，进一步扩大志愿服务的覆盖面和影响力。2015-2016 学年，学校在册志愿者 5230 多人，占学生总人数 30.7%，学年参与志愿服务时数达 15693.5 小时。志愿服务组织通过开

展关注留守儿童、保护生态环境、便民服务、关爱五保户、关怀革命先辈、无偿献血、亲子活动等主题活动，大力弘扬奉献、友爱、互助、进步的精神，展现了大学生的文明形象、增长了学生的见识，同时也丰富了社区文化，为建设和谐社区做出了积极贡献。

表 31 2015-2016 学年志愿服务一览表

活动日期	活动名称	参与人数 (单位: 人次)
2015 年 9 月	迎新志愿	3850
2015 年 10 月	机信学院单车义修	453
2015 年 11 月	锦联小学义教	79
2015 年 11 月	江浦街敬老院	38
2015 年 11 月	图书馆志愿服务活动	133
2015 年 11 月	江浦小学艺术课程教学	352
2015 年 11 月	校园清洁活动	188
2015 年 12 月	江浦小学义教	55
2015 年 12 月	从化区新图书馆清洁	32
2015 年 12 月	敬老院活动	48
2015 年 12 月	江埔街亲子活动	82
2015 年 12 月	从化区快乐服务主题服务	117
2015 年 12 月	冬至送汤圆活动	486
2016 年 3 月	雷锋月清洁活动	156
2016 年 3 月	中医药推广活动	95
2016 年 3 月	启智学校特殊儿童义教	87
2016 年 4 月	烈士陵园扫墓	75
2016 年 4 月	旧衣捐赠	107
2016 年 4 月	海垦村志愿服务	71
2016 年 4 月	探望五保户	52
2016 年 5 月	锦联小学计算机课程义教	38
2015 年 9 月~2016 年 6 月	从化客运站志愿驿站活动	2852
合计		9446

数据来源：广州城建职业学院学生处（团委）

案例 17：志愿服务创和谐，社会实践促成长

广州城建职业学院建筑工程学院团委成立青年志愿者联合会（分会），注册会员累计达到 1.5 万人，更是在 2016 年 4 月和 7 月先后和从化区关心下一代工作委员会和从化区青年志愿者协会建立合作共建单位。随着建筑工程学院青年志愿者队伍的不断壮大和社会美誉大增，受到越来越多来自社会各界单位的青睐和邀请。本学年受广州市政府、从化区政府、从化区团区委、从化区各乡镇街道等单位邀请协助开展各类志愿服务活动 30 余项。



志愿者服务广州从化“两会”



志愿者服务从化区图书馆



志愿者服务广州市稻草节



志愿者服务全国住房和城乡建设职业
教育教学指导委员会年会

6 国际合作

近年来，我校加大对外合作拓展力度，与台湾、日本、韩国、马来西亚的多所大学达成合作意向签订合作协议，师生交流、师资培训、境外顶岗实习等合作交流项目持续推进，组织教师出境学习、培训 32 人次，学生出境研修、学习 37 人次，2015 年选送 11 名商务日语专业学生赴日本千叶县馆山温泉酒店等知名酒店进行为期 3 个月的顶岗

实习；2016年选送14名商务日语专业学生赴日本千叶县的校外实习基地进行为期3个月的带薪实习；选送3名学生赴马来西亚进行为期半年的带薪实习。

案例 18：开展境外顶岗实习 培养国际化实用人才

广州城建职业学院与日本株式会社 R.project 合作开展了赴日实习项目，开启了我校学生到国外实习的先河。该项目自2013年7月开展以来，已经累计派遣30余名学生赴日本千叶县进行为期三个月的带薪顶岗实习。通过到国外顶岗实习，学生亲身体验了日本企业严谨规范的经营管理模式，深刻感受到了日本员工兢兢业业、一丝不苟的职业素养。另外，在实习间隙，学生还参加了当地的传统文化活动，既深刻体会了日本传统文化的魅力，又提高了自身的外语水平。



学生在日本实习企业前合影



商务日语专业学生在日本实习期间学习日本茶道

7 问题与展望

7.1 面临挑战

7.1.1 外部环境

(1) 社会经济发展与产业转型升级对高职人才培养提出了更高要求

高职院校要培养适应产业转型升级、符合企业技术创新需要的发展型、复合型和创新型技术技能人才，既是社会经济发展的必然要求，也是民办高职院校面临的巨大压力。

(2) 招生制度改革与生源萎缩是民办高职院校必须面临的新挑战

民办高职院校招生在生源领域方面的困境，主要表现在“量”与“质”两个维度。量的维度即是否能完成招生计划，实际招生数是否能满足学校生存的要求；质的维度即

能否招收到符合培养要求的学生。高考生源逐年萎缩的趋势、高考制度改革等叠加因素等，将会直接影响到民办院校的办学状况。

7.1.2 内部环境

(1) 内涵建设有待进一步提升

专业结构调整和学分制改革尚在探索，资源共享有待进一步开发；课程体系和教学内容改革有待突破；实践教学和社会服务水平有待提升，教师服务企业的能力需要进一步提升；校企人员互派、互兼、互聘的机制需待探索，年富力强的高层次人才引进尚需加力；发明专利、实用新型专利数量还需持续增加，专利转化成产品的项目不多。

(2) 校企合作有待进一步深化

与企业深度融合的动力机制、利益平衡机制和支持保障机制与制度创新，尚需进一步探索与实践；专业“对接产业搞科研、通过科研促教学”的氛围尚待进一步营造；行业企业有影响力的专业带头人和技术骨干授课的比例有待提高；社会服务中的重大项目不多，收益水平不高。

(3) 体制机制仍需进一步创新

有利于协同创新的人事分配制度改革尚需加力，二级学院变成办学单位还要继续加力，内生动力与办学活力需进一步激活；教学、科研、后勤、设备管理等管理尚需加大改革力度；办学条件改善与内涵发展的保障困难及资金投入的压力不可低估。

7.2 发展思路

为实现学校“创强晋优争一流”的目标，更好地为广东城市建设和区域经济发展提供人才保障和智力支持，发挥好民办高校的体制机制优势，要举全校之力抓好八大主要任务，力推内涵提升和外延拓展，促进优质高职院校和民办应用技术大学建设，实现教育部创新发展的“六大转变”。主要从以下八个方面进行推进：

- (1) 深化治理模式改革，推进现代大学制度建设
- (2) 创新办学体制机制，建立校企协同育人平台
- (3) 加强核心队伍建设，提供内涵发展人才保障
- (4) 深化教育教学改革，探索“诊改”自我完善机制
- (5) 广泛开展“双创”教育，提高创新创业育人质量

- (6) 建设科技创新平台，提升服务产业发展能力
- (7) 创建特色校园文化，营造“习惯养成”育人环境
- (8) 拓展对外合作渠道，搭建国际合作交流平台

附表：

- 1.计分卡
- 2.资源表
- 3.国际影响表
- 4.服务贡献表
- 5.落实政策表
- 6.学校基本状态数据表

广州城建职业学院

2016年12月16日

附表 1：计分卡

	指标	单位	2015 年	2016 年
1	就业率	%	96.37	96.46
2	月收入	元	2948	3332
3	理工农医类专业相关度	%	90.03	91.27
4	母校满意度	%	97.78	96.99
5	自主创业比例	%	0.64	0.67
6	雇主满意度	%	93.86	93.98
7	专业大类月收入	元	—	—
	交通运输大类		2489	3154
	土建大类		2989	2944
	制造大类		2753	4328
	电子信息大类		2875	4236
	财经大类		2604	3487
	旅游大类		2618	2951
	文化教育大类		2602	3215
	艺术设计传媒大类		2671	3081
	资源开发与测绘大类		2887	2644

附表 2：资源表

指标		单位	2015 年	2016 年
1	生师比	—	19.66: 1	19.90: 1
2	双师素质专任教师比例	%	52.76	58.61
3	专任教师人均企业实践时间	天	5.27	9.99
4	企业兼职教师专业课课时占比	%	7.22	5.24
5	生均教学科研仪器设备值	元/生	4320.81	4497.71
6	生均校内实践教学工位数	个/生	0.67	0.66
7	生均校外实习实训基地实习时间	天/生	2.88	1.94

附表 3：国际影响表

指标		单位	2015 年	2016 年
1	全日制国（境）外留学生人数	人	0	0
2	非全日制国（境）外人员培训量	人日	0	0
3	在校生服务“走出去”企业国（境）外实习时间	人日	868	1678
4	专任教师服务“走出去”企业国（境）外指导时间	人日	0	365
5	在国（境）外组织担任职务的专任教师人数	人	1	1
6	开发国（境）外认可的行业或专业教学标准数	个	0	0
7	国（境）外技能大赛获奖数量	项	1	1

附表 4：服务贡献表

指标		单位	2015 年	2016 年
1	毕业生人数（合计）	人	5125	5258
	其中：就业人数（合计）	人	4939	5071
	毕业生就业去向（以下三类都填，总和不受 100% 约束）：	—	—	—
	A 类：留在当地就业比例	%	40.45	36.23
	B 类：到中小微企业等基层服务比例	%	93.46	92.66
	C 类：到国家骨干企业就业比例	%	4.83	5.64
2	横向技术服务到款额	万元	42.66	56.34
3	纵向科研经费到款额	万元	46.6	12.7
4	技术交易到款额	万元	0	0
5	非学历培训到款额	万元	205	240
6	公益性培训服务	人日	0	0
主要办学经费来源（单选）：省级（ <input type="checkbox"/> ） 地市级（ <input type="checkbox"/> ） 行业或企业（ <input checked="" type="checkbox"/> ） 其他（ <input type="checkbox"/> ）				

附表 5：落实政策表

指标		单位	2015 年	2016 年
1	年生均财政拨款水平	元	359.4	578.74
2	其中：年生均财政专项经费	元	359.4	578.74
3	教职员额定编制数	人	—	—
	在岗教职员工总数	人	998	1024
4	生均实习企业财政经费补贴	元/月	—	—
5	生均企业实习责任保险补贴	元	—	25
6	企业兼职教师人均财政补贴	元	—	—
7	专任教师总数	人	798	836
	专任教师参加省级培训量	人日	176	191

附表 6： 学校基本状态数据表

一、学校简介	编号	指标	单位	内容	
	1	学校标识码		4144014136	
	2	学校名称		广州城建职业学院	
	3	学校地址		广州市从化区环市东路 166 号	
	4	当前校名启用日期	年月	200703	
	5	建校日期	年月	200703	
	6	建校基础		广州大学城建学院	
	7	示范校建设情况			
	8	学校举办者类型		民办	
	9	学校性质类别		02 理工院校	
二、基本数据	编号	指标	单位	2015 年	2016 年
	10	全日制高职专业设置数（不含专业方向）	个	38	44
	11	全日制高职招生专业数（不含专业方向）	个	37	43
	12	新增专业数	个	3	6
	13	停招专业数	个	1	1
	14	接受国际认证的专业数	个	0	0
	15	中外合作办学项目数	个	11	11
	16	中外合作办学机构数	个	11	11
	17	其中：境外合作办学项目（机构）数	个	7	7
	18	接收境外留学生数	人	0	0
	19	接收境外短期来访学生数	人	0	0
	20	有在校生的全日制高职专业数（不含专业方向）	个	38	42
	21	普通高职招生数	人	6356	6113
	22	成人高职招生数	人	1078	1529
	23	普通高职预计毕业生数	人	5264	5390
	24	普通高职实际毕业生数	人	5125	5258
	25	成人高职毕业生数	人	1128	1075
	26	折合在校生数	人	17647	18717
	27	当年 9 月 1 日前全日制普通高职在校生	人	16486	17428
	28	成人高职在校生数	人	3870	4298
	29	全日制在校生	人	17510	18106
	30	普通高职在校生	人	17510	18106
	31	其中：高中起点普通高职在校生	人	17231	17737
	32	中职起点普通高职在校生	人	279	369
	33	其他起点普通高职在校生	人	0	0
	34	省外生源普通高职在校生	人	225	228
	35	广东省生源普通高职在校生	人	17285	17878

	36	其中：珠三角地区生源普通高职在校生	人	6028	8206
	37	粤东西北地区生源普通高职在校生	人	11257	9672
	38	本地市生源普通高职在校生	人	1708	2292
	39	成人专科在校生	人	3870	4298
	40	占地面积	平方米	903322.5	903322.5
	41	学校产权占地面积。	平方米	295316	295316
	42	总建筑面积	平方米	419358.55	427741.72
	43	学校产权校舍建筑面积	平方米	110109.6	115181.82
	44	教学科研及辅助用房	平方米	171074.7	171502.28
	45	行政办公用房	平方米	58568.61	58232.93
	46	教室	平方米	32198.4	32198.4
	47	一体化教室面积	平方米	53206.21	53368.67
	48	图书馆	平方米	26083	26083
	49	实验室、实习场所面积	平方米	133774.01	134866.48
	50	专用科研用房	平方米	0	0
	51	体育馆	平方米	4136.4	4136.4
	52	生活用房	平方米	186908.98	195200.25
	53	学生宿舍（公寓）面积	平方米	173480.88	181772.15
	54	学生食堂	平方米	13428.1	13428.1
	55	教学科研仪器设备资产总值	万元	7624.94	8418.36
	56	当年新增教学科研仪器设备值	万元	695.29	793.42
	57	纸质图书总数	万册	92.9	100.06
	58	本学年新增纸质图书数	万册	4.17	7.16
	59	电子图书总数	GB	1938.04	2018.27
	60	教学用计算机数	台	5350	5361
	61	教室总数	间	219	455
	62	网络多媒体教室数	间	149	304
	63	出口总带宽	Mbps	8192	9226
	64	网络信息点数	个	20800	20800
	65	电子邮件系统用户数	个	10000	10000
	66	上网课程门数	门	76	118
三、学校领导	编号	指标	单位	2014-2015 学年	2015-2016 学年
	67	学校领导数	人	7	8
	68	学校领导听课总数	节	82	28
	69	学校领导走访学生寝室数	次	64	13
	70	学校领导走访校外实习点数	次	26	14
	71	学校领导参与学生社团文体活动数	次	37	37
四、日常教学经费	编号	指标	单位	2015 年	2016 年
	72	日常教学经费支出	万元	2614.1	2726.78
	73	学费收入	万元	21157.71	21719.18

五、教师队伍	编号	指标	单位	2014-2015 学年	2015-2016 学年
	74	教师总数（折算）	人	897.75	940.50
	75	师资队伍建设经费	万元	737.2	989.74
	76	教师队伍教学总工作量	学时	230023.6	212681.6
	77	教师队伍 A 类课程教学总工作量	学时	16989.6	14264.8
	78	教师队伍 B 类课程教学总工作量	学时	150336.1	142171
	79	教师队伍 C 类课程教学总工作量	学时	62697.9	56245.8
	80	专任教师数	人	798	836
	81	实际上课专任教师数	人	738	794
	82	实际上课专任教师生师比		23.91	23.57
	83	专任教师教学工作总量	学时	214503.3	195357.2
	84	专任教师承担 A 类课程的教学工作量	学时	16813.6	13878.8
	85	专任教师承担 B 类课程的教学工作量	学时	146833.3	135531
	86	专任教师承担 C 类课程的教学工作量	学时	50856.4	45947.4
	87	“双师素质”专任教师数	人	421	490
	88	具有研究生学位专任教师数	人	366	397
	89	具有高级专业技术职务专任教师数	人	177	203
	90	具有中级专业技术职务专任教师数	人	343	375
	91	具有职业资格证书专任教师数	人	310	317
	92	具有初级职业资格证书专任教师数	人	34	42
	93	具有中级职业资格证书专任教师数	人	129	109
	94	具有高级职业资格证书专任教师数	人	87	91
	95	专任教师行业企业一线工作总时间（历年）	年	2686.3	8084
	96	专任教师行业企业一线工作总时间（学年）	天	4205	8350
	97	行业企业一线工作时间（历年）3 年以上的专任教师数	人	224	653
	98	挂职锻炼专任教师数	人	28	36
	99	专任教师挂职锻炼总时间	天	674	1260
	100	培训进修专任教师数	人	94	186
	101	专任教师培训进修总时间	人天	1573	3949
	102	参加国家、省级培训专任教师数	人	53	98
	103	专任教师参加省级培训量	人天	176	191
	104	专任教师参加国家培训量	人天	295	169
	105	聘请的外籍教师数	人	2	2
	106	校外兼职教师数	人	340	382
	107	实际上课校外兼职教师数	人	243	191
	108	校外兼职教师教学工作总量	学时	14382.3	10564.4
	109	校外兼职教师承担 A 类课程的教学工作量	学时	112	172
	110	校外兼职教师承担 B 类课程的教学工作量	学时	2844.8	1848
	111	校外兼职教师承担 C 类课程的教学工作量	学时	11425.5	8544.4
	112	具有研究生学位校外兼职教师数	人	28	35
	113	具有高级专业技术职务校外兼职教师数	人	43	47

	114	具有中级专业技术职务校外兼职教师数	人	89	100
	115	具有职业资格证书校外兼职教师数	人	82	97
	116	具有初级职业资格证书校外兼职教师数	人	34	34
	117	具有中级职业资格证书校外兼职教师数	人	29	39
	118	具有高级职业资格证书校外兼职教师数	人	19	24
	119	本学年参加教学进修校外兼职教师数	人	324	381
	120	本学年校外兼职教师参加教学进修总天数	天	591	649
	121	工作3年(含)以下校外兼职教师数	人	20	10
	122	工作3—10年(含)校外兼职教师数	人	228	153
	123	工作10年以上校外兼职教师数	人	92	219
	124	实际上课校内兼课教师数	人	2	0
	125	校内兼课教师教学工作总量	学时	78	0
	126	校内兼课教师承担A类课程的教学工作量	学时	0	0
	127	校内兼课教师承担B类课程的教学工作量	学时	78	0
	128	校内兼课教师承担C类课程的教学工作量	学时	0	0
	129	实际上课校外兼课教师数	人	10	49
	130	校外兼课教师教学工作总量	学时	1060	6760
	131	校外兼课教师承担A类课程的教学工作量	学时	64	214
	132	校外兼课教师承担B类课程的教学工作量	学时	580	4792
	133	校外兼课教师承担C类课程的教学工作量	学时	416	1754
六、实践教学与职业资格证书	编号	指标	单位	2014-2015 学年	2015-2016 学年
	134	校内实践基地建筑面积	平方米	133774.01	134866.48
	135	实(验)训耗材经费	万元	140	118.43
	136	校内实践基地设备总值	万元	6912.82	7736.42
	137	校内实践基地当年新增设备值	万元	617.08	739.27
	138	校内实践教学基地总工位数	个	11783	12379
	139	校内实践基地设备总数	台套	12065	13741
	140	校内实践基地大型设备数	台套	185	209
	141	校内实践基地学年校内使用频率	人时	3503745	5254291
	142	校内实践基地学年社会使用频率	人时	0	8211
	143	校内实践基地原材料(耗材)费用	万元	101.07	127.64
	144	校内实践基地设备维护费用	万元	11.02	11.85
	145	校内实践基地专职管理人员	人	27	29
	146	校内实践基地兼职管理人员	人	40	34
	147	校外实习实训基地数	个	194	203
	148	校外实习实训基地接待学生量	人次	4181	6032
	149	校外实习实训基地基地使用总时间	人天	47462	33851
	150	生均校外实习实训基地基地使用时间	天	2.88	1.94
151	校外实习实训基地接受半年顶岗实习学生数	人	2001	1640	

	152	有住宿条件校外实习实训基地数	个	119	101
	153	发放学生实习补贴校外实习实训基地数	个	187	165
	154	校外实习实训基地接收应届毕业生就业数	人	887	750
	155	需学校向基地支付专项实习经费的校外实习实训基地数	个	12	1
	156	学校向基地支付专项实习经费的平均标准	元/生	1500	2500
	157	学校向校外实习实训基地派指导教师/学生管理人员	人次	325	343
	158	顶岗实习专业（不含专业方向）数	个	31	34
	159	顶岗实习应届毕业生数	人	5125	5258
	160	企业录用顶岗实习应届毕业生数	人	4006	5025
	161	应届毕业生顶岗实习对口人数	人	4672	4873
	162	顶岗实习单位总数	个	3982	4265
	163	顶岗实习学生总数	人	5171	5531
	164	顶岗实习学生参加保险数	人	4490	4427
	165	学校职业技能鉴定机构可鉴定工种/证书数	种	43	37
	166	学校职业技能鉴定机构可鉴定高级以上工种/证书数	种	12	13
	167	学校职业技能鉴定机构社会鉴定数	人次	9680	7186
	168	学校职业技能鉴定机构在校生鉴定数	人次	9900	5303
	169	获取“双证书”的应届实际毕业生数	人	4954	5165
	170	其中：获得初级职业资格证书的应届实际毕业生数	人	33	38
	171	获得中级职业资格证书的应届实际毕业生数	人	1408	1511
	172	获得高级职业资格证书的应届实际毕业生数	人	1383	1150
	173	获得无等级职业资格证书的应届实际毕业生数	人	2130	2466
	174	应届毕业生专业（不含专业方向）数	个	31	34
	175	可以获得高级职业资格证书的应届毕业生专业（不含专业方向）数	个	18	24
	176	可以获得高级以上职业资格证书的专业名称	专业代码	2016年该专业应届预计毕业生数	获取高级以上职业资格证书的 2016年该专业应届实际毕业生数
	177	工程测量技术	540601	24	22
	178	建筑设计技术	560101	216	10
	179	环境艺术设计	560105	19	19
	180	园林工程技术	560106	60	4
	181	建筑工程技术	560301	606	74
	182	工程造价	560502	1219	16
	183	市政工程技术	560601	51	8
	184	数控技术	580103	26	1
	185	模具设计与制造	580106	38	38

	186	机电一体化技术	580201	160	63
	187	汽车检测与维修技术	580402	106	48
	188	计算机应用技术	590101	89	85
	189	软件技术	590108	98	98
	190	移动通信技术	590302	76	76
	191	金融与证券	620105	131	7
	192	投资与理财	620111	29	9
	193	会计电算化	620204	643	23
	194	市场开发与营销	620402	69	67
	195	营销与策划	620403	94	79
	196	工商企业管理	620501	243	203
	197	物流管理	620505	68	68
	198	旅游管理	640101	40	36
	199	会展策划与管理	640107	52	51
	200	艺术设计	670101	443	45
七、产 学合作	编号	指标	单位	2014-2015 学年	2015-2016 学年
	201	产学合作企业数	个	279	526
	202	其中：外资企业数	个	0	1
	203	产学合作专业（不含专业方向）数	个	30	37
	204	产学合作企业接收顶岗实习学生数	人	1875	4172
	205	其中：外资企业接收顶岗实习学生数	人	0	14
	206	产学合作企业接收毕业生就业数	人	576	1753
	207	与产学合作企业订单培养数	人	848	664
	208	与产学合作企业共同开发课程数	门	54	77
	209	与产学合作企业共同开发教材数	种	51	87
	210	其中：与外资企业共同开发教材数	种	0	0
	211	产学合作企业支持学校兼职教师数	人	106	257
	212	产学合作企业对学校捐赠设备总值	万元	0	70.05
	213	产学合作企业对学校捐赠设备总值	万元	0	0
	214	学校为产学合作企业技术服务年收入	万元	63.89	289.9
	215	学校为产学合作企业年培训员工数	人天	966	1341
	216	学校为社会培训数	人天	23516	10681
	217	与专业相关的社会技术培训总数	人天	23516	10681
	218	专任教师主持横向在研课题到款金额	万元	18.05	56.34
	219	专任教师主持纵向在研课题到款金额	万元	35.63	12.7
	220	面向社会开展的师资培训总数	人天	0	250
	221	面向社会开展的下岗职工培训总数	人天	0	0
	222	面向社会开展的农民工培训总数	人天	0	0
	223	面向社会开展的农民培训总数	人天	0	0
	224	横向技术服务到款额	万元	42.66	56.34
	225	纵向科研经费到款额	万元	46.6	12.7
	226	技术交易到款额	万元	0	0

	227	非学历培训到款额	万元	205	240
	228	公益性培训服务	人日	0	0
八、教学改革	编号	指标	单位	2014-2015 学年	2015-2016 学年
	229	教学改革及研究经费	万元	259.06	210.68
	230	课程建设专项经费	万元	64.45	47.44
	231	技能大赛专项经费	万元	65.41	70.56
	232	学生社团协会数	个	54	65
	233	学生校园文化体育活动参与总人数	人次	16486	17428
	234	技能大赛学生参与总人数	人次	312	637
	235	设置专业（不含专业方向）数	个	38	44
	236	引进国外课程标准数	门	0	0
	237	引进国外专业教学标准数	个	0	0
	238	开设的课程总门数	门	967	994
	239	开设的公共选修课总门数	门	102	169
	240	校企合作开发课程总门数	门	63	129
	241	专业核心课程总门数	门	343	402
	242	班级总数	个	386	407
	243	现代学徒制试点专业数	个	0	1
	244	现代学徒制试点规模	人	0	0
	245	现代学徒制合作企业数	个	0	1
	246	教学成果奖（国家和省级）			0
	247	央财支持高职院校提升专业服务产业发展能力项目			0
	248	中央财政支持实训基地			1个, 建筑工程技术专业实训基地（2013）
	249	省级实训基地			5个, 建筑工程技术专业实训基地（2012）；工程造价专业实训基地（2014）；机电一体化技术专业实训基地（2015）；艺术设计专业实训基地（2015）；会计专业实训基地（2015）
	250	省级大学生校外实践教学基地			10个, 广州恒盛建设工程有限公司建筑工程技术专业实践教学基

				地（2013）；东莞华必信会计事务所会计与审计专业实践教学基地（2013）；广东中辰钢结构有限公司建筑工程技术专业实践教学基地（2014）；侨鑫集团有限公司商务英语专业实践教学基地（2014）；广东邮政速递物流业务支持中心工商企业管理专业校外实践教学基地（2015）；华阳国际设计集团建筑设计专业校外实践教学基地（2015）；广东华联建设项目管理咨询有限公司工程造价专业校外实践教学基地（2015）；广州桥集拉德国际货运代理有限公司国际经济与贸易专业校外实践教学基地（2015）；广东有道汽车有限公司汽车检测与维修技术专业校外实践教学基地（2015）；广州立升展览服务有限公司市场营销专业校外实践教学基地（2015）
	251	省级示范性专业		0
	252	省级重点专业（不含培育专业）		建筑工程技术

					(2016年验收); 国际经济与贸易 (2014); 工程 造价(2014)
	253	省级品牌专业			建筑工程技术 (2016); 机电 一体化技术 (2016); 市场 营销(2016)
	254	省级特色专业			0
	255	精品开放课程(含精品课程、精品资源共享课、视频公开课)			12门, 建筑材料 与检测(2013); 国际贸易实务 (2013); 毛泽 东思想和中国特 色社会主义理论 体系概论 (2013); 产品 设计与生产流程 实训(2014); 审计基础与实务 (2014); 室内 装饰构造设计 (2014); 预算 电算化(2014); 建筑装饰设计 (2015); 公司 运营综合实战 (2015); PLC 可编程控制 (2015); Flash 动画制作 (2015); 客户 关系管理(2015)
九、招生就业	编号	指标	单位	2014-2015 学年	2015-2016 学年
	256	成人高职计划招生数	人	1190	1529
	257	成人高职实际录取数	人	1192	1529
	258	成人高职实际报到数	人	1078	1450
	259	全日制高职计划招生数	人	7389	7485
	260	全日制高职实际录取数	人	7389	7485
	261	全日制高职实际报到数	人	6356	6113
	262	其中: 通过自主招生录取并实际报到的中职 起点学生数	人	28	60

	263	通过自主招生录取并实际报到的除中职外起点学生数	人	91	343
	264	通过“3+2”中高职对接录取并实际报到的学生数	人	/	/
	265	通过“3+证书”录取并实际报到的学生数	人	97	180
	266	“五年一贯制”第四学年转段录取并实际报到的学生数	人	/	/
	267	普通高考统考招生计划数	人	7164	6854
	268	普通高考统考招生录取中，省教育考试院公布的第一志愿投档总数	人	7359	7360
	269	通过普通高考统考招生录取并实际报到的学生数	人	6140	5530
	270	省外招生录取并实际报到的学生数	人	84	80
	271	珠三角地区生源实际报到的学生数	人	2105	2126
	272	粤东西北地区生源实际报到的学生数	人	4167	3907
	273	全日制高职应届毕业生数	人	5125	5258
	274	9月1日毕业生就业数	%	4939	5071
	275	毕业生9月1日对口就业人数	%	4208	4456
	276	毕业生9月1日就业平均起薪线	元	2948	3332
	277	9月1日本地市就业人数	人	1998	1794
	278	9月1日本省市就业人数	人	4787	4836
	279	9月1日本区域就业人数	人	3959	4865
	280	9月1日到粤东西北地区就业人数	人	828	902
	281	9月1日到珠三角地区就业人数	人	3959	4013
	282	留在当地就业的应届毕业生人数	人	1998	1794
	283	到中小微企业等基层服务的应届毕业生人数	人	4616	4699
	284	到国家骨干企业就业的应届毕业生人数	人	239	286
	285	应届毕业生中，理工农医类专业学生数	人	3485	3477
	286	应届毕业生对母校满意的人数	人	5011	5099
	287	应届毕业生中自主创业人数	人	33	35
	288	雇主满意度	%	93.86	93.98
十、奖助学情况	编号	指标	单位	2014-2015 学年	2015-2016 学年
	289	奖助总人数	人	9939	12097
	290	奖助总金额	万元	1146.75	1390.38
	291	奖学金发放总人数	人	5984	8479
	292	奖学金发放总金额	万元	332.24	335.32
	293	助学金发放总人数	人	1280	1602
	294	助学金发放总金额	万元	384	469.4
	295	助学贷款发放总人数	人	441	517
	296	助学贷款发放总金额	万元	350.2	413

	297	勤工助学总人数	人	1098	1152
	298	勤工助学奖助总金额	万元	34.86	36.96
	299	困难补助总人数	人	1136	286
	300	困难补助发放总金额	万元	45.44	42.9
	301	减免学杂费总人数	人	0	61
	302	减免学杂费总金额	万元	0	92.8
十一、 落实政 策情况	编号	指标	单位	2015 学年	2016 学年
	303	年生均财政拨款水平	元	359.4	578.74
	304	年财政拨款专项经费	元	359.4	578.74
	305	教职工工额定编制数	人	0	0
	306	在岗教职工工总数	人	998	1024
	307	实习企业财政经费补贴	元	0	0
	308	企业实习责任保险补贴	元	0	0
	309	企业兼职教师财政补贴	元	0	0
十二、 专业信 息	专业 名称	指标	单位	2014-2015 学年	2015-2016 学年
	机电 一体 化	新生报到数	人	170	247
		新生转换专业人数	人	9	2
		全日制在校生规模	人	434	571
		本学年职后培训规模	人次	52	2
		2015 届毕业生用人单位满意度	%	96.01	100
	商务 英语、 应用 英语	新生报到数	人	207	283
		新生转换专业人数	人	14	12
		全日制在校生规模	人	647	735
		本学年职后培训规模	人次	189	52
		2015 届毕业生用人单位满意度	%	96.01	100
	计算 机技 术与 应用	新生报到数	人	144	111
		新生转换专业人数	人	9	2
		全日制在校生规模	人	398	355
		本学年职后培训规模	人次	82	0
		2015 届毕业生用人单位满意度	%	96.01	100